

دەرضوو 3.0 لة تشرینی دووومی 2007
ذمارەى بەشەکان: 49010043

نامیائەتی ئیشیکردن



©

نعم كاره مافي كوئي كردنى تاريخزراوه
وئك مؤلتنامة لقتير نكي تاراستني ماف 1968, داية
نابيت هيض تارضيةكي دروست بكرينتوة لقتير هيض ثروسةيكدا,
بتي نوسراوى ريطة نيدر او لةلاين

Minelab Rty Lf 0
118 J ayward Avenue
Torrensvilæ, SA 5031
Australia

خشتەى ئىكھاتەى ناوەرۈك

4. 1. سقرەتا.....
2. ئىناسەى طشتى و نامادەكارى (M) 6
6. 1-2 . بەشەكانى ئامىرى مىن دۈزەرەوۋە.....
8. 2-2. ئىكھاتە سقرەكەكانى F3.....
9. 3-2. نامادەكردنى F3.....
14. 4-2. بەكارھىنانى قەباغى باترى و كىيلەدرىدەكان.....
15. 5-2. طۈرىنى قەئاغەكانى دووۋە.....
16. 3. ئىناسەى ئىركەكان.....
18. 1-3. كارى كۈنترۈلەكان.....
20. 2-3. دۈطمەكانى ھەستىارى.....
21. 3-3. ئىركى تۈنەكان (دەنطەكان).....
22. 4-3. ئىستىرو ئىركى تىست كردن.....
22. 4. ھەلسەنطاندنى F3L.....
22. 1-4. سقرەتا.....
22. 2-4. ئىناسە.....
23. 3-4. ضالاكى دەنط / كۈنترۈلى ھەستىارى.....
24. 4-4. ضالاكى كارى نىشانەكانى.....
27. 5. ئرۈسەكانى كار ئىكردن.....
27. 1-5. سقرەتا.....
28. 2-5. ئىوۋەرەكانى ئرۈسەى كار كردن.....
32. 3-5. ئرۈسەكانى كار كردن.....
36. 4-5. ئرۈسەى طىران.....
37. 5-5. ئرۈسەى دىارى كردنى دەنط.....
39. 6-5. دىارى كردنى ضەند دەنطىك.....
41. 7-5. ضالاكى كاشىفەكە لەسقر ضەند خوئىدندەوۋە نرىكترىن قنط.....
42. 8-5. تقواو بوونى ضالاكى.....
43. 6- ئاطدارى و ضارەسقرى كىشەكان.....
43. 1-6. ئاطدارى رۈتىنىەكان.....
44. 2-6. ضارەسقر كىشە.....
46. 7- مواسەفاتەكان.....

سەرەتا

1-1 لەسالی 1996 وە ماین لاب دروست کراوە 1996، شەریکەتی ماین لاب ئەرەیی سەندووە و ئیشکەوتووە و ضەندین جۆری جیاواز دروست کرا بەئێتی داخواری و ئیداو یەسینیەکانی ئاکسازمی مین و تەقەمەنی لەجیهاندا، ضەندین هەنطاوی تەکنەلۆژی باشی بەرەو ئیش ضوونی بری، ماین لاب ئەتوانریت بە سەلامەتی کاری ئی بەریت و دنیایی بەدەست بهینیت لە بەرھەمەکانیدا.

2-1 کاشیفەتی ماین لابی F3 دوو کۆیلی بەکتر بری تەکنەلۆجی هەیه ماین لاب بەباشی و بەسەرکەوتنی طەورە ناوی دەر ضووە هەنطاوی بەرەو ئیش ضوونی ناوە، و خاوەن تەکنەلۆجی هەستیاری جیاوازە (MPS) Multiple Period Sense، لەماوەی MPS، مانقووەی هەستیاری بەرز و ئشتووی خستنی ئقو دەنطە موطناتیسینانی لە ئیکهاتی طلا هەن، زیاتر لەمەش دوو کۆیلەکی یارمەتیدەر دەبن لە توانای دیاری کردنی ئقو کانزایانەتی لە میندا هەن.

یەطرتن لەطەل (دوانەتی جیطیر) کاشیفەتی F3 ئیویستی بە ئیاکیشان نیە، لە دیاری کردنی دەنطەکاندا خیرایقو وور دە.

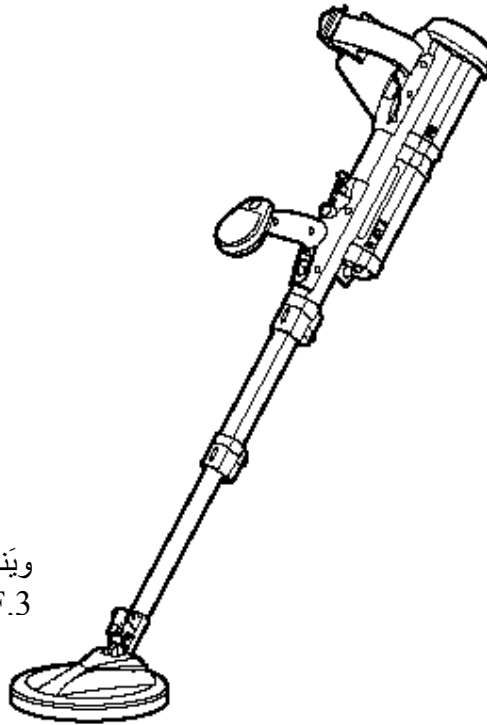

وینەتی (1) : مین دۆزەر قووەی –
F.3

3-1 كاشيفى F3 ئامبىرىكى زور بەھىزەو بەكارھىنانى ئاسانە، ھىض ئالۇزى و طرانى نىة لىقەركى دىارى كردن و تەركىز كردنەسەر شوينى تەواوى مینەكە، نەطەر دەرکەوت كە دىارى كردنى مینەكە (طرانە) نەوا مانای ئقوۋىة كە ئقو زەوۋىة ئارضىة زورتىايە يان كانزايىة يان كارىطەرى شەتۇلى كارەبايى دەرەكى ھىة لىسەر كۆپلەكانى طەران يان ھۇكارو سەر ضاۋەى تر.بەئاسانى و بەخىرايى دەتوانرىت ئرۇسەى نىمىضە ئوتۇماتىك كارثى بەكرىت كەوا دەكات بەكارھىنەر كار بەقەردەوامى لىسەر بەرزترىن ئاستى بەكارھىنان بكات.

4-1 كاشيفى F3 ضەندىن شىوازى بەسەلامەتى بەكارھىنان تىايدا لىقەر ضاۋطىراۋە، وەك دەنطى ئاطادار كردنەۋەكانى دابەزىنى تواناى باترى و بوونى خەلقلە كاشيفەكە، دلنىا كردنەۋە لىقەرى دەنطە بىستراۋەكان بۇ دەنط و ئەرەكە جىبەجىكر اۋەكان، ھەۋرەھا ضارەسەرى دەنطە بەردەۋامە بىستراۋەكان ناوخۇيى و تىبىتى خۇيى، ئىنجامى بەكارھىنانى تىبىستەر ئىمە دلنىايى دەداتە بەكارھىنەر كە تواناى كاشيفەكەى تەواۋە و بە ضالاكى كار دەكات.

5-1 كاشيفى F3 دەتوانرىت (LED) روناكى لىببەسترىت (نىشاندەر) رىك بەخرىت و كۇنتۇلى دەنط / ھەستىارلى بىبەسترىت، لىقە كاتەدا بەم شىۋە بەكارھىنانە دەبىتە كاشيفەى ناسراۋ بە F3L.

6-1 ئىكھاتەكانى F3 كە لە شەرىكەۋە بەتووندى كۇنترۇل كراۋە، لىكىلپەكاندا دەكرىت بطورىت و طۇرانكارى تىدا بەكرىت بەقى ئقوۋەى ئىويست بە دىارى كردن بكات و كار بكاتە سەر رىكخستەكەى.

7-1

كاشيفى F3 دروست كراۋ قىبول كراۋە لىسەر بنەماى MIL STD 810F.
ضوئىتتى كار ئىكردن كە ئاۋ دابىئوشىت 512.4 IP67
رىطى كار ئىكردنى لىقەرىنەۋە 514.5
رىطى ئىاكىشان (صەدمە) 512.6

تېيىنى:

كاشيفى F3 دەتوانرىت بەكاربىت بەدائىرۇشراۋى بۇماۋەتەكى زور كورت و لە قوۋلى 3م،
ئەم كاشيفەى وەك كاشيفەىكە بۇ طەران لىذىر ئاۋ دروست نەكراۋە و بەكارنايەت.

2- ئىناسەتو ئامادەكارى طشتى.

1-2 سىتې كاشىفەت مىن دۇزەتەرەتە وەك لىقوئىنەتە ذمارە-2- ھاتوۋە.

- بۇكسى (سندوق) ھەلپىرتن
- ئىستەر
- كاشىفەتە (ئامىرەتە)
- نامىلكەتە كار ئىكرىن
- جانتاى ھەلپىرتننى شان
- خشتەتە رىنمايى كىلپىتەيى
- كۇمەلتە سەماعتەتە طوى
- قەتتاغى سوورى دواۋە (بۇ ھەستىيارى نزم)
- شوئىنەتە ضوار باترى بۇ شەحن كىردنەتەتە باترىيەكان
- شوئىنەتە ھەلپىرتننى ئىلەكان (بەئىيى ئىوئىست)

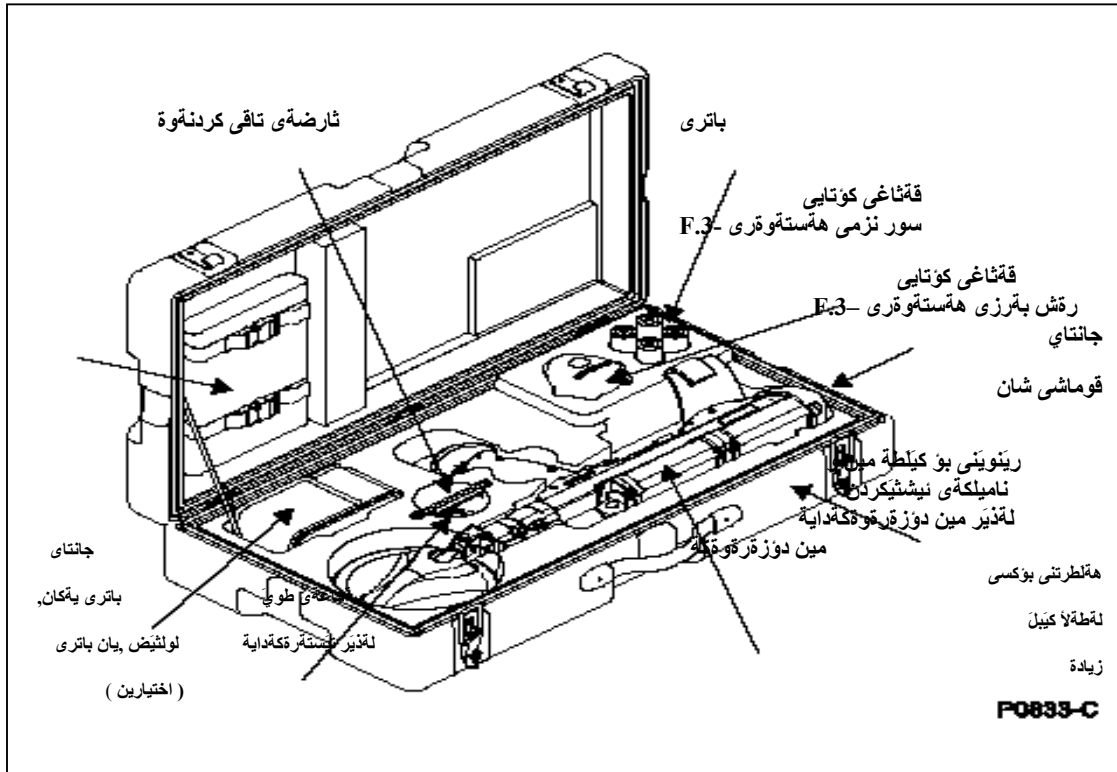

a. وەك لىقوئىنەى نمارە -2- داھاتووە جانئاي رەق (بەھىز) F3 شوئىنى ھەموو ئارۇسەكانى ئىدا ديارى كراوئو بئاسانى ئىيدا ھەلدەطىرئىت و دادەنرئىت ھەورەھا بۇكسەكە بئاشى كاشىفەكە دەئارزئىت بۇيە و اباشنرە كە لىكائى ئىويست نەبوونى بىكار ھىنان يان لىكائى طواستنئوۋە بئەردەوامى بخرئىتە ئىقو بۇكسەكە لىكائى طواستنئوۋە لىق بۇكسەدا طرەنتى طواستنئوۋە لىقوانقىە ھەبئىت.

b. جانئاي نقرمى شان وادەكات بىكار ھىنقرى كاشىفەكە زور بئاسانى بئوانئىت ھەلئىطىرئىت لىكائىكدا بۇكسى رەق ئاسان و نەبوو بئەئابئىت لى شوئىنە نشىوۋەكان و رىطائى يەكاندا جانئاي شان بۇ ئقوۋە نەكراوۋە بى رىطائى ھەقوابى يان شەقامەكاندا كاشىفەكەئى ئى بئوئىز رىنئوۋە ئىويستە لىكائى وادا بخرئىتە ناو بۇكسە رەقەكە ھەروەك لى وئىنەى -3- دا نىشان دراوۋە كە كاشىفەكە لىقناو جانئاي شان (نقرم) ە كەدائىە.

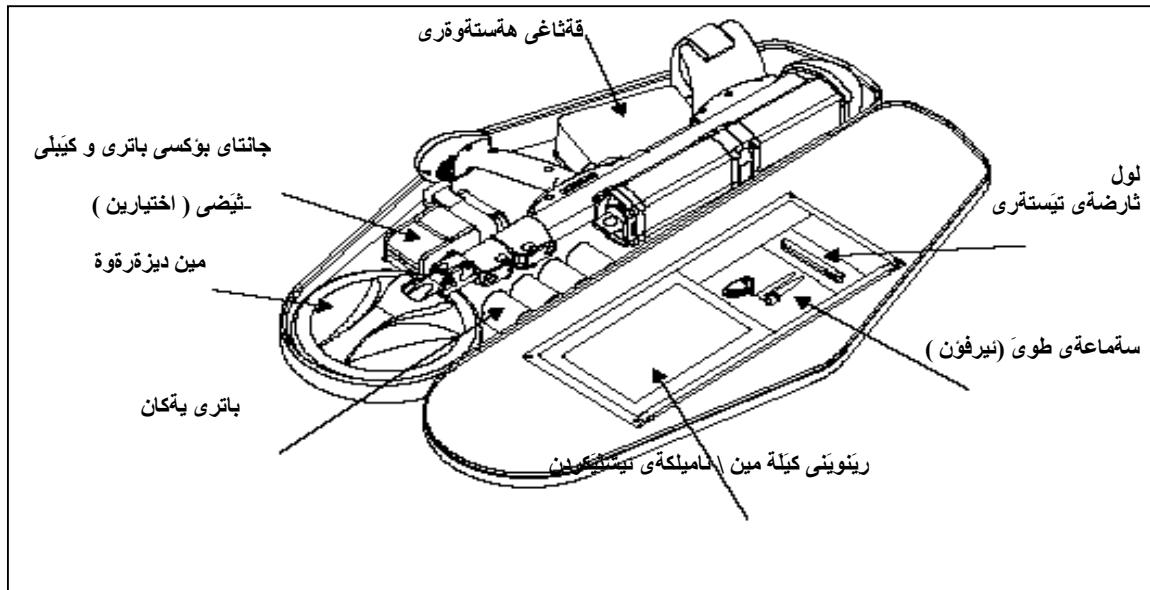

P0636-B

2-2 ئىكھاتە سىرەكىكانى كاشىفەى F3 ئىم وىنەىى خوارەو وىنەىى -4 ھەموو ئىكھاتە سىرەكىكانى كاشىفەى F3 ئىشان دەدات .

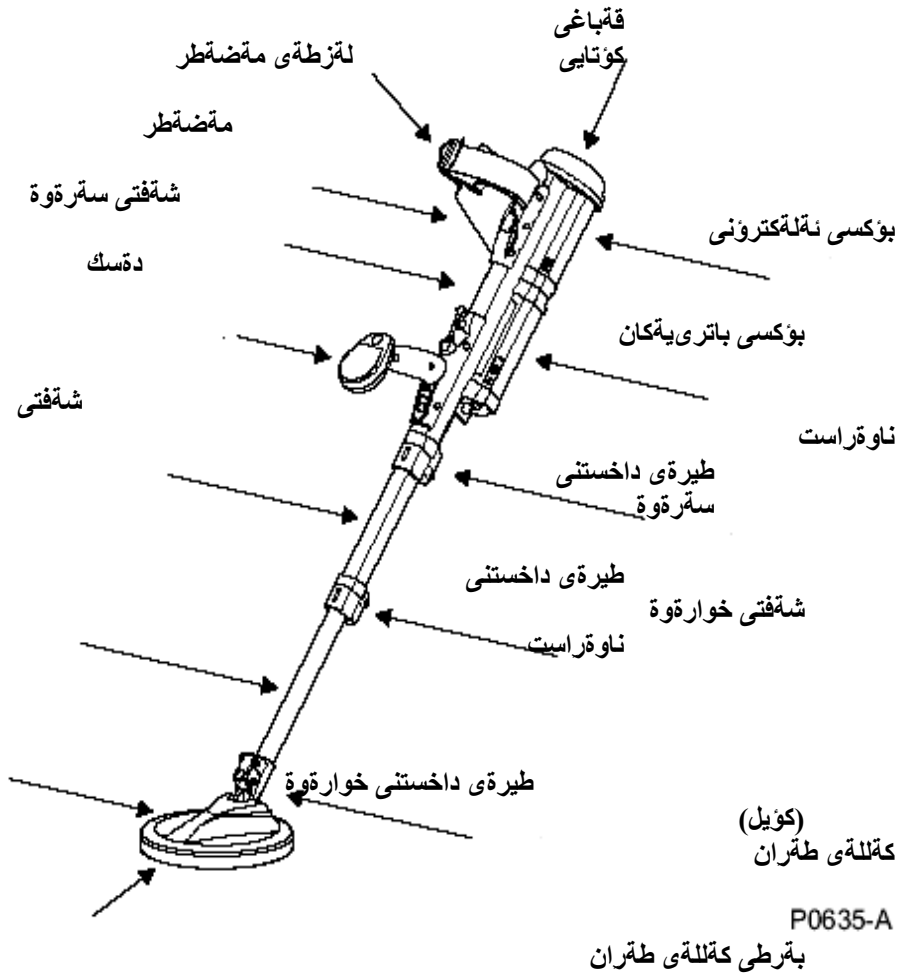

a. قەتاغى ئاشىر بۇ ھەستىارى - (ھەستىارى كاشىفەى F3) دەتوانرىت بىرەىت لەلاىقن كەسى بىكار ھىنەر قەتاغى رەش بۇ ھەستىارى (بىرز) و قەتاغى سوور بۇ ھەستىارى (نزم).

b. قايشى مەضەك - قايشەكە وادەكات و يارمەتتەدە بۇ ئىمەى بىكار ھىنەر بۇ ماوەى كاتىكى زۇرتر كاشىفەكە بىقۇلىمە بىت و بىكارى بىھىنەىت.

c. شوپىنى مەضەك - ئىمەش ھەروەھا يارمەتتەدە بۇ ھىشنتەو ئاسانكارى زىاتر بۇ بىكار ھىنەرەكە.

d. يەتكەي ئېلېكترونى - يەتكەي ئېلېكترونى كاشىفەي (F3) كەيەو بەردەوام بەكاشىفەتكەو بەستراو.

e. شەفتى سەرقەو - لە ماددەي ئېلېمېنىوم دروست كراو بەكەمكردنەقەو داخوران و ئاسانى ھاتوئوى شەفتەكان كەلەناوئەكن و ھەلپىرى يەتكەي ئېلېكترونى و شوئىي باترىيەكانىشە.

f. شوئىي باترىيە - دەتوانرئەي لى بەرئەقەو بۇ كەم كرنەقەو قورسايى لەكەتەي بەكار ھىنانى كاشىفەي F3 بۇ ماوئەكەي درىد، شوئىي ضوار باترى تىدا دەبىئەقەو .

g. دەسك - ئەمەش وادروست كراو زور ئاسان بىت بۇ بەكار ھىنانى كارئىكەر نارەقەتەي نەكان، كۇمەلەي سەماعەو كۇنرۇل بۇكسەكەي ئىوئە.

h. شەفتى ناوئەراست - لە ئېلېمېنىوم دروست كراو و كورت و درىد دەكرئەي بۇئەقەو بەكار ھىنەر بەئىوئە يان بە ھەرشىوئەكە كەبىئەوئە درىد يان كورتەي بەكەتەو.

i. شەفتى ذىرەقەو - لەقايىبەر طلاس دروست كراو ھاتوئوئەكەت.

j. طىرەي سەرو ناوئەراست و خوارو - بۇ خاوين راطرن و ھەروەھا بۇ جىطىر كرن و توندكردنى شوئىي كۇيلەكان، شەفتى ناوئەراست و خواروو.

k. كۇيل - بە بەرطىك داخراوئەلوى ئىناضىت و كارىطەرى بەركەتەي تظوطيا لادەبات، ئەتوانرئەي 180 دەقەجە بسورئىرئەي، وە بەرز و نزم دەكرئەي تا بطونجىنرئەي لەطەل كارئىكردن بە تەرىبى لەطەل زەوى و باشترىن ھەستىارى بەت.

l. ئىلئەي سەر كەللە - ئەمەش دەتوانرئەي لى بەرئەقەو، كەدانراو بۇ ئارىزطارى كرن لە كەللەكە لىبەركەتەي تەنەكان و بۇكەم كرنەقەو ئىضوونى صىانە.

3.2- ئامادەكردنى كاشىفەي F3

بۇ بەكار ھىنانى ئامىرىي كاشىفەي F3 ئەم ھەنطوانئەي خوارەو جىبەجى بەكە:

a. بۇكسى ھەلپىرتن يان جانتاى شان بەكەقەو .

b. كاشىفەي F3 دەربەھىنەو تىبىنى بەكە و بطەرى بەدواى ھەرشكاوئەك لەئارضاو بەشەكان.

c. دلىبا بە لئەوى قەئاغى ھەستىارى راست بەستراو بەئىي وىستى ئاكرنەقەو بەكار ھىنان، (ئەطەر نا ئەوا قەئاغەكە بطورة وەك لە بەئىي 2.5 باس كراو).

d. كاشىفەي F3 كە لەجانتاكة (دەربەھىنە) و ھەلپىطىرەقەو لەسەر بۇكسەكە يان جانتاى شانەكە بەرووى قەئاغى دواو،

e. طيرةى باتريةكان له كوننينةرةكة بكرةوة به بادانى به ئيضةوانةى ميلي كاتدمير بؤ يةك صاركة ئيىض , كة كرددتوة طيرةكة لهلاى شويىي باتريةكان دانبي (بهلام بقرطكة به شويىي باتريةكانهتوة هتر ئميينيت) وهك له ويىةى خواروة ديارة -ويىةى -5-

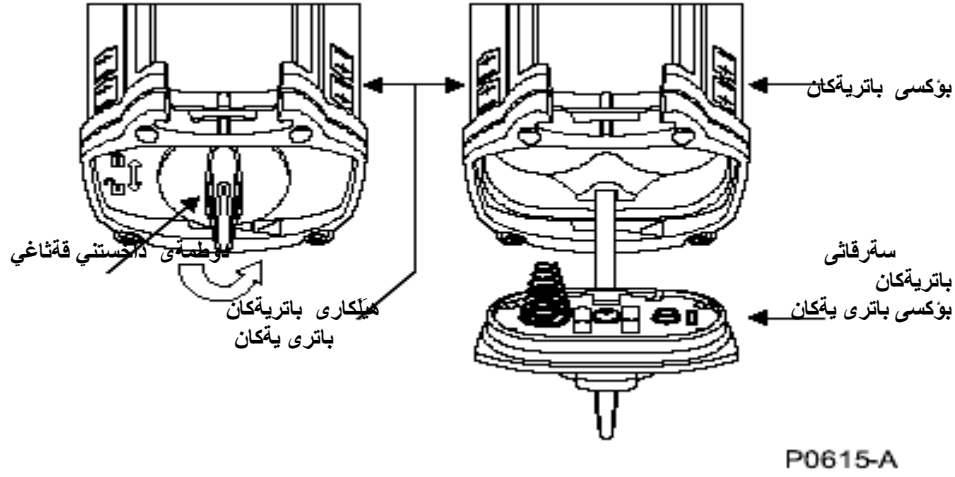

f. نهخشةى باتريةكان بهكار بهيىة, كةلهسقر قةباغى شويىي باتريةكان هاتوةوه, وهتوةها كةله ناو شويىي دانانى باتريةكانيش هية, هتر ضوار باتريةكة بخرة شويىي خويان, بقرطكة بكرةوة بهسقريرداو طيرةكة لهطال ميلي كاتدمير بؤ يةك صاركة خولةك بسورينة, نهطتر باتريةكان بقراسنى ئينةكرابن, نهوا داطيرساندن روونادات لهسقر ئاميري F3 و دوطةى داطيرسان ON كار كردنى سقركوتوو نابيت.

تبيىي

بؤكار ئيكردى ئاميري F3 ضوار باترى D cell ئيويسة, تةنها جورى هترة باشى (قلوى) LR20 بهكار بهيىة, يان جورى باترى كةشحن دةكرينةوة, ماين لاب تةنها تشطيرى بهكار هيىنانى نهو باترية شةحن وقرطرانة دةكات كة 4000MAH بن يان بههيز تر كةبهكار بهيىريت بؤ كاشيفةى F3, نهو باتريانة كة شةحن وقرطرن و بهتال دةكرينةوة لهشحن صيانتيان ئيويسة, وه ئيويسة دلنيا بيت لهو باتريانة كة توانايان بهرزو باشة بؤ بهكار هيىنان, تةنها هتر دوو جورى باترى شةحنى Ni Cad & NiMh D cell دروستن بؤ بهكار هيىنان له كاشيفةى F3 دا.

g. شەفتى خوارو ناۋەراست درىد بكة بەشيوەيكە كەلتەقل شيوەى دانىشتن و بەكار ھىنانى كەسى بەكار ھىنەرىۋ كارى دىميانەرى بطونجىت وەك لە وىنەى -6- داھاتوۋە بۇبەكار ھىنان بەئىۋە.

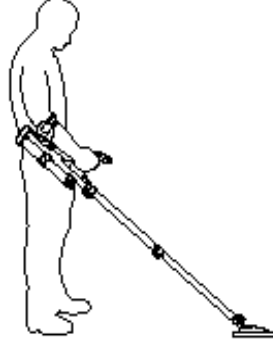

P0618-A



P0619-A

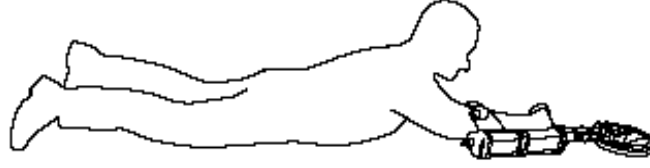

P0620-A

وینەى (6) بەكار ھىنانى -F.3 بة ئىۋە، لەسەر ئەدنۇ و لەسەر دەم

- طیرەى خوارقۇە بکەرەۋە و كۆیلەكە بسورینە بەئىي شىۋازى شىاۋ، لەبارى ئاسايى وشىۋازى دروسندا ئىۋىستە شەفتەكە رىك بىت، ھەرضەندە دەكرىت كەللەكە بسورینرىت بة طۇشەيكى راست، (ئەطەر ئىۋىست بوو بۇ بەكار ھىنانى كاشیفەى F3 لەكاتى راکشاندا)، ئاش ھەلبۇاردى شىۋازى كەللەكە، بەھۋى طیرەى خوارقۇە داىخە و جىطىرى بكة.

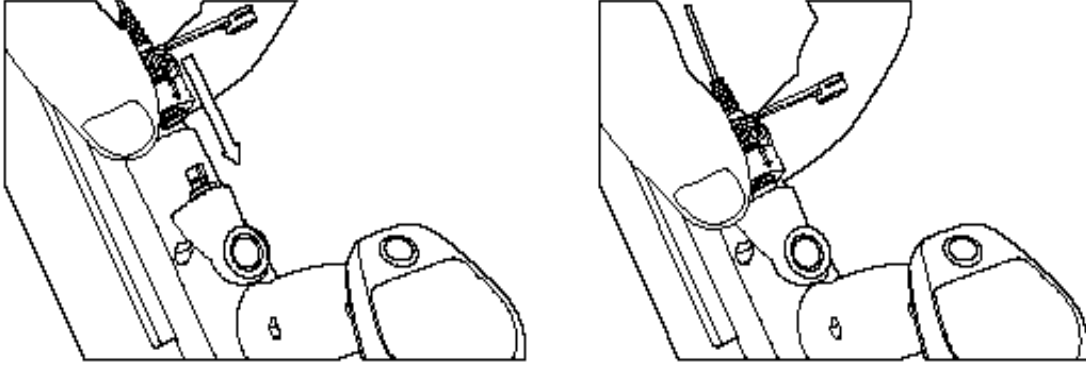

وینە (8) توند کردن | بەستنی سەماعەى طوى

P0638-B

تیبینی:

كۆمەلەى سەماعە ئاوى ئىنناضىت، ۆ زۆر طرنطە كە لەكاتى بەكار هەنان بەتەواوى بخرىتە شوینی خوى و دواى بەكار هەنان لى بكرىتە ۆ بەهوى ئوقتاغە لاسىكە، هەرتىز هەول مەتە هیز بەكار بەهینىت بۆ راکىشان یان ئال ئیوتەنانى واپەرەكان لەكاتى بەستن و لىكردنەوى كۆمەلەى سەماعە .

i. بۆتەوى بەكار هەنان ئاسان بىت، طیرەى مەضەك بەكار بەهینە بخەرە شوینی خوى و بىبەستە، دواتر داىخە و بەتیی ئیویستی مەضەكى كەسەكە قايشەكە توند بکە.

j. كاشیفەى F3 ئیستا ئامادەى بۆ بەكار هەنان، رەضاوى ضاتتەرى -3- بکە ئەرك و فەرمانەكان، ۆ ضاتتەرى -5- بۆ ضوئىتەى كار ئىكردن.

k. بۆ هەلترتن و ئىضانەوى كاشیفەى ماين لابی F3 ئیویستە نەم خال و ئرۇسانەى سەرەوى ئىضەوانە بكرىتەوى .

تیبینی

ئەتوانرىت باترىەكان كەبەشەفتەكەى سەرەوى بەستراون لى بكرىتەوى ۆك لەبەشى 2,3 باس كراوئەمەش ۆك شىۆتەكى بەكار هەنانى تر، ئەتوانرىت هەلترى باترىەكان بەهوى طیرەكەوى لى بكرىتەوى ۆكەى ئەلىكترونى جیا بكرىتەوى ۆك لە وینەى -9- ديارە.

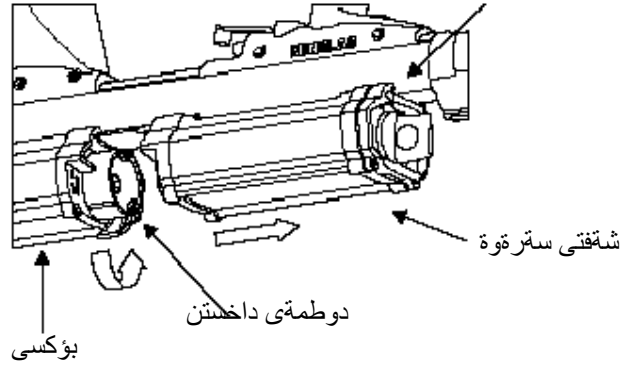

نەلەكترونى P0616-A

بۇدووبارە ئىۋوكرىدەنەۋەى باترىيەكان بە يەكەى نەلەكترونى و شەفتى سەرقوۋە دىنبا بە لقوۋەى كە طىرەكە كراۋەى و بەهيواشى بىبە بۇئىشەۋەو تا بۇخۇى لىسەتر خۇ دەۋىنە شوىنى خۇى، دواتر طىرەكە بسورىنە لىطەل مىلى كاتىمىر بۇبەستىنەۋە.

4-2 بەكارهينانى كۆمەلەى باترى بەجىاو لىطەل درىد كرىنى كىبل: نەطەر ئىۋىست بوو دەتوانرىت باترىيەكان لىشەفتەكەى سەرقوۋە جىابكرىنەۋە، نەمەش بۇكەم كرىدەنەۋەى كىش (قورسى) كاشىفەكە، ھەردو و ضەقۇكانى لىكانى كىبلەكە بەكارهينە لىھەردو كۇتابىيەكە بۇدرىد كرىنى كىبلەكە، ئىش بەستىنى يەكەى نەلەكترونى بەباترىيەكانەۋە كىبلى طەقەنەرى باترىيەكان بىبەستە و ئاشان بىطەقەنە بە يەكەى نەلەكترونى. دواتر دەتوانرىت ھەلطرى باترىيەكان بە ئىشنىن يان قايشى ئىشنى بەكارهينەركە ھەلبواسرىت وەك لىم وىنەى خوارەۋە دىارە. وىنەى -10-



P0653-A

وىنەى (10): بۇكىسى باترى يەكان جىا كراۋەتەۋە لى شەفتى سەرقوۋە

5-2 طورييني قةئاغةكانى دواوة : كاشيفةى F3 دةتوانريت قةئاغى سوور يان رهشى هةستيارى لى بةسترىت , نةم دةسلةلانة نةطريئةوة بودةسلةلانى ناوخويى شويئةكة كةبكام قةئاغة(كلأوة) كاربرىت و لةناميرةكة بةبسترىت:

a. دلنباة لةوةى كة كاشيفةكة كوذاوةنةوةو دوطمةى كوذاندنوة لةسئر off دانراوة.

b. نةنجةى طةورةى دةسنيك بخة سئر ناوةراستى قةئاغةكفو نةنجةكانى تر بطرة بةذيرةوة ي قةئاغةكة بؤ لابرديى بةشيووةى دروست.

c. بةشى خواروة بةهيواشى رابكيشة بودةرةوة و لةههمان كاتدا هةول بدة لة شويى يةكةى نةلكترونيةكةى بكةئةوة. وينةى -11-

d. بةههمان شيووةى خالى سقروة دةتوانيت قةئاغةكةى تر دابنييت لة شويى نةوى تر نةممش بةههمان شيووةى طرتن و بةبكار هينانى هيزيكي كةم بؤخسنة شويى خوى.

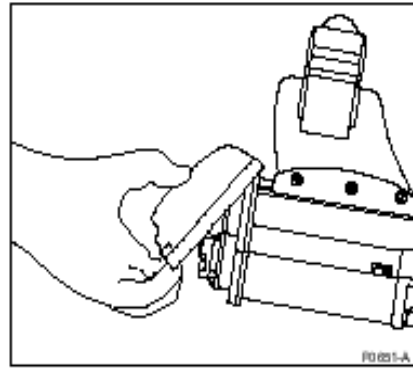
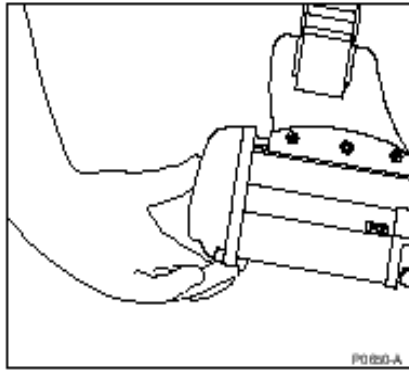

وينةى (11) : لابرديى قةئاغى هةستةورةى

نأطادارى

قةئاغى هةستيارى لةههمان كاتدا ناريزرة بؤ يةكةى نةلكترونى و وةك بةرطيك واية لةكاتى لابرديى يان ليكردنةوةى قةئاغى هةستيارى نأطادار بة يةكةى نةليكررونى بقرزةوى نةكةويت يان بة ر شويى نيد و رةق نةكةويت.

3- ئىنسانىيەت كارىدىن:

بۇ ئاسانى بەكار ھېنان , لى كاشىفەت F3 دا ھەممۇ كۆنر تۇلەكان بە دەسكەكتەتوۋىيە , بۇ زانىارى زياتر لەبارەت كارى كۆنر تۇلەكان بىزۇ بۇ ضانتتەرى -4- وىنەت دىمارە -12- كە وىنەت ھەممۇ كۆنر تۇلەكتەت تىدايە.

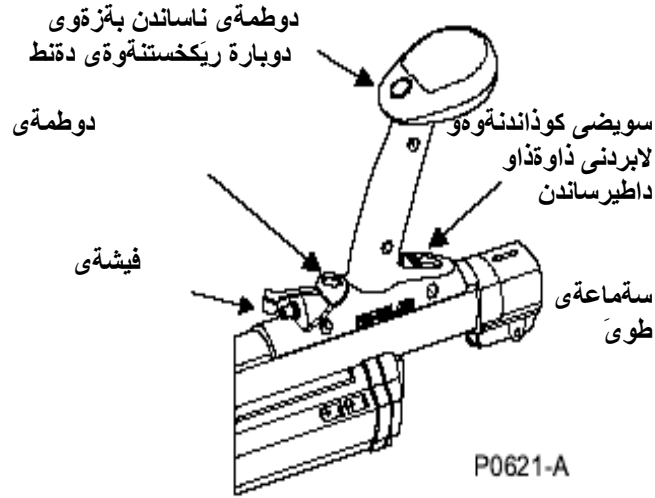

و وىنەت (12) : كۆنر تۇلە , مېن دۇز تەتوۋى - F.3

a. دوپمەت ھەلكرىن و كوزاندنەتوۋى On/ Off.

- دوپمەت ھەلكرىن و كوزاندنەتوۋى لى كاشىفەت F3 دا دەكتەتوۋىتە دواى دەسكى ھەلكرىنەتوۋى كاتىك دوپمەت ON دادەتپىر سىت ئەتوۋا كاشىفەت F3 بەتتەتوۋى خۇى رىك دەخت بەشيوۋىيەكى ناوخۇيى كە برىتتە لى كە خۇرىكخستن و رىكخستنى كارەتپىي و رىكخستنى دەنت و طەتتەتوۋىكان.
- ئەم خۇرىك خستتە ناوخۇيىيە نزيكەت 12 ضركە دەخايەتتەت لىكواتەت دوپمەكتە دادەتپىر سىت تا رىكخستنى دەنتەكان تا دەنتىكى تەتوۋا دەردەكات كە بەدەنتى (خۇرىكخستن دەناسرىت)
- دواى تەتوۋا بوۋنى ئەم رىكخستنى دەنتە كاشىفەت F3 دەتتەتوۋىت بەدواى دەنتىك وە (شەتتۇلىكى) جىطىر ئەم دەنتەش وەك دەنتى ناسايى دەناسرىت كە وادەكات بەكار ھېنەتەكە دلىنا بىت لەتوۋى كەتتە تەتوۋى رىكخستن و كاركرىن كاشىفەكتە راستە.

- لىكاتى كارتيكر دن , دىنطىكى بىر دىقوام بۇرىكىستى ناوخۇيى و ھىرۋە ھا دىنطىكى ئاطادار كرىنقە بۇ ھىر ھالىتىكى خرات يان نانتىقواوى لىكاشىفەكەداھىتى, (بىر ھىرۋە بۇ ھىشى 3.3 بۇ زانىنى تۇن و دىنطى ئاطادار كرىنقەكان).
- بۇكوداندىقە و سورانى دىقۇمىكە بۇ سىر Off , ئىقا دىقۇمىكى ON/ OFF دىبىرۋە بىرۋە دىسكىكە.

b. ناساندن بىرۋە و رىكىستى دىنطىكان: دىقۇمىكى سىقۇزە و بىناسانى ئىناسرىنقە كە لىقىشى سىرۋە دىسكىكەكى, ئىم دىقۇمىكى دىقۇمىكى ھىكى كە ئىم ئىركانىكى خىقۇقە ئىنجام دىقات:

- **ناساندن بىرۋە** . ۋەك كارىكى سىرۋەكى كاشىفەكى F3 دىتوانىت كانزى مىنەكان بىرۋە بىرۋە لىقەمىو جۇرە زىقەكاندا, دىنطى ئاطادار كرىنقەكى سىرۋەكى سىرۋەكى بۇ ئىكەتەكى خۇلى (كانزىي / موقناتىسىكان) دىست بىقى بىشىۋەكىكى ئوتۇماتىكى ئىرۋەكى ناساندن بىرۋەكى ئىنجام دىدرىت بىھىۋى ئىم دىقۇمىكى.
- **رىكىستى دىنطى** . ھىندى كات , دىنطى ئامىرەكە رىنطە لىدەنطى ناسابى بىرۋە تر بىت, بىرۋەكى كۇىلە جىبىرەكە بىسەر ئامانجىكدا يان بىسەر زىقەكى كانزىدا بۇ كاتىكى دىرۋە رىنطە بىننە ھىۋى ئىقە, ھىرۋە ھا, بىكار ھىنانى كاشىفەكە بى شىۋەكى لىسەر ئىذنۇ (شەققەكان رابكىشرىن) ھىر جولانىكى ترى شەققەكان رىنطەكى ئىم دىنطە دىر بىكات و زىاد بىبىت بىلەم بىھىۋى بىكار ھىنانى دىقۇمىكى Audio Reset دىتوانىرۋە دىنطىكان رىك بىرۋەكى بىننە بى دىنطى و تۇنى ناسابى.

c. دىقۇمىكى شىت طوى خىستى داۋەداۋ Noise Cancel ,

- كارتىكر دى دىنطىكان بىھىۋى ئامىرى كارىبىي, رىناكىكان, ھىلەكانى كارىبا, ھىرۋە ھا بىونى كاشىفەكى ترى نىزىك لى كاشىفەكە, دىنطى ناساز و نارىك دىرۋە دىكات, كاتىك ئىمە رىویدا, ئىقا تىوانى بىكار ھىنترى كاشىفەكە بۇ ناسىنقە دىنطە دىارى كراۋەكان دادەبىزىت و كىم دىبىننە.
- بىكار ھىنانى دىقۇمىكى Noise Cancel , دىرۋەكى ئىم دىقۇمىكى لىلەن بىكار ھىنترەكە, ئىقۇمىكى كاشىفەكى F3 بىدۋى شىقۇلىكى ئابىقدا دىقۇمىكى, و كاشىفەكە كارىبىرى ئىقۇ شىقۇل و دىنطە زۇر كىم دىكاتە.

d. كۇمىلەكى سىماعىكى طوى.

- كاشىفەكى F3 مىكەبىرۋەكى ناوخۇى ھىقە كىدەكەۋىتە ناو دىسكىكە, ھىرۋە ھا, كاشىفەكى F3 جىقۇلەمىش دىتوانىرۋە كۇمىلەكى سىماعىكى لى بىسرىت, ئىرۋەكى ضىۋەكى بىسرىت كۇمىلەكى سىماعە لى بىشى 2.3.h باسراۋە.

ناطاداری

هترکاتیک هترهشەئى مینى کەم کازرا هەبوو ، ئەوا ئیویستە قەئاعى هەستیارى رەش بەکار بێت و کارى ئى بکریت
 ئەمەش ئەکەوتەسەر قەبارەى نامانجەکتە قولى ئیویست بو طەران، لەوانەئى قەئاعى سوورى هەستیارى بەکار نەئیت و طونجاو نەئیت،
 ئەمە شطیری دەرکرت کە ئیش دەست کردن بەضالاکى و بەکار هینان، توانای کاشیفەئى F3 لەکاتى کار ئیکردنى قەئاعى سوورى هەستیارى، کاشیفەکتە لەسەر نامانجەکتە تاقیبکریتە تا دنیایا بێت لە توانای دوزینەئە بەتەواوى.

3-3 ناسین و کارى دەتەکان:

ناسینی جوړى دەتەکان لەکاشیفەئى F3 دا بەکار هینەر بەناط دەئیت و ناطادار دەکات لەنامانجەکتە، کارى ئوتوماتیکى کاشیفەکتە یان نامیرەکانى ناطادار کردنەئە، حالەتەکان، ئەم جەدوئلەئى خوارەئە کورتەئى کار و ضوئیتەئى دەتەکانە لەکاشیفەئى F3 دا.

دەتە	کار	ئیناسە
دەست ئیکردن	ریکخستن و تشکینى ناوخویى کاتیک سویضەکتە دادەطیرسیت بە دوطنەئى ON	دەرکردنى (4) دەتە لەماوەئى (12) ضرکتە
ئاسایی	بەدەر خستنى دامەزراندن و کارى کاشیفەکتە بەدرووستى	دەتپیکى نزمى بەردەوام و جیطیر
ناساندن لەتەقل زەوى	ئیشاندانى بەلانسى سەرکەوتوو ناساندن بەزەوى بەدرووستى	یەك دەتپى نزم و خیرا و لیدانى دوو بيب (beep)
خویندەئە (نیشانە)	دیارى کردنى خویندەئەئى ئارضا بە کاشیفەکتە	زیاد کردنى دەتە (دەتپیکى بەرز) لیدانى دەتپى بەرزىان نزم، ئەمەش ئەکەوتە سەر ئیکهاتەئى ماددەکتە یان قولى ئارضاکتە.
دابەزینی باترى	ئیشاندانى ئەقەئى کەباتریەکان ضیتر شەحنیان ئیدا نەماوە بو بەردەوام بوون لەطەران بەکاشیفەکتە	دەرکردنى دەتە خیرا لەرینەئەئى بەردەوام دەتە
کیشەئى جیهازەکتە (بەشەکان)	دیارى کردنى هەلە لە ئیکهاتەکانى کاشیفەکتە یان جیطیر نەبوونى قەئاعى سوورى هەستیارى بەتەواوى	دەرکردنى دەتە بە هیواشئى لەرینەئەئى دەتپیکى هیواش (ee- aww, ee- aww)
کیشەئى کویل	ئیشان دانى ئەقەئى کویلەکتە نەبەستراوە یان وەر نەطرتنى تەئارى (هیز) تەواو	دەتپیکى نزم و تونیکى دوانەئى بو هتر ئینج ضرکتەئى
ئیهمال کردنى دەتە Noise Cancel	ئیشاندانى سەرکەوتووبى و تەواوى ترؤسەئى ئیهمال کردنى دەتەکان	دوو دەتپى beep لەدواى 45 ضرکتە کە دوو beep ی کورت دەبن دواى ضوار جار دەتە تەواو دەئیت

تېيىنى

سوورى كۆيلىكەن لى كاشىفەى F3 دا بى دىنبا دەمىنەتە تائىكەتە شەحنى باترىكەن دادەبەزىن و ناطادارى بەكارهينەتەكەى دەكەتەو، كاتىك باترىكەن دادەبەزىن كاشىفەكە تواناى خۇى لىدەست دەدات و تواناى بەكارهينانى نامىنەت، دەنطى دابەزىنى باترىكەن ئىويستە بەكارهينەت بەنطابا بىت.

ناتادارى

كاتىك دەنطى ناطادار كىرەتەو دابەزىنى باترى لىدرا ئىويستە كارنىكەرى كاشىفەدەست بەجى كارى ئاكسازى مىن رابترىت، ئىويستە كاشىفەى F3 بكوذىنەتەو باترى شەحن كراو بكرىتە شوينى باترىكەن (بطەرىرەو بۇ بەشى 2.3 بۇزانبارى لىسەر ضونەتەى طورىنى باترى)

3-4 تيسٲٲر و كارى تيسٲ كرن : كاشيفٲى F3 نيسٲٲريكي لٲٲل داية و بٲٲايبٲٲ دروسٲ كراوة بؤ ناسيني كاركرن دروسٲ و ٲٲواوى كاشيفٲكة, ٲيويسته هٲسٲيارى كاشيفٲكة بٲهوى تيسٲٲر ٲاقي بكرٲٲه لٲٲيش وٲ لٲكٲٲى كاركرن و دواى كارى ٲاكسازى مين (بٲٲي ٲٲهوسٲ بوون بٲ ٲيورة ناوخوييٲكان و ٲرؤسٲى كار ٲيكرن) لٲهٲدي ٲالٲدا, بٲكار هينٲرى كاشيفٲ لٲوانٲية واى بٲٲاشٲر بزانيٲ كٲ مينيكى بي ٲٲٲمٲى بٲكار بهٲٲٲ لٲجياٲى تيسٲٲر بؤ ٲاقي كرنٲه بٲٲي ٲهو هٲرٲشهٲى لٲ شوينٲكدا هٲية, شٲريكةى ماين لاب هٲميشٲ ٲيى باشٲرٲ سٲرٲٲا بٲ تيسٲٲرى كاشيفٲكة ٲاقي بكرٲٲه ٲيش ٲهوى بٲ ٲاقيكرنٲهٲىكي ٲرى ناوخويى ٲاقي بكرٲٲه.

ٲيٲيني

كٲٲيك كاشيفٲكة داٲيرسابة دوٲمة ON, بٲرزٲرين هٲسٲيارى بٲدهسٲ دٲٲ لٲدواى 30ضركٲه دواى دهسٲ ٲيكرنٲى دهٲٲى ٲاسايى, تيسٲٲر بٲكار مٲهٲٲه بؤ ٲاقيكرنٲه ٲيش ٲٲوا و بوونى 30 ضركٲهٲو بٲدهسٲ هينانى دهٲٲى ٲاسايى كاركرن.

4- ريكخستتي F3L

زانبارى كاتيك بەشى (نیشاندهر) لة كاشيفەكە دەبەستريت و دەنط / ھەستيارى (V/S) و كۆنترۆلى بەشى نیشاندهرى لى دەبەستريت و دەنط و ھەستيارى كۆنترۆلكە (V/S) لابران ا، ئەوا بەھوى نیشاندهر كە دەنكىك دەردەكرىت كە بەكار ھيەتر بەو دەنطەدا دەتوانىت قەبارەى نزيكەي خويندەنەكە ببينىت و ئى بزانىت. بەھوى كۆنترۆلى (V/S) دەتوانىت بەناسانى زياد كردن يان كەم كردنەوى ئاستى ھەستيارى يان دەنط بكات بەئىي جورى حالەتەكان، ئەنطەر ئپوست بوو. بەكار ھينانى نیشاندهر دەتوانىت بەرزو نزم بەدەنط بكرىت، و دەتوانىت لى بكرىتەو لەكار بخرىن.

ئىناسە: لىرەدا كاتيك LED بەستراو لە نامىري دەنط و ئەك لەوینەى ئەم شاخەى خوارو (وینەى 13) ديارى كراو.

- 13 خالى سوور كەتشان دانى توانو بري نزيكەي خويندەنەوى ماددەكە ئيشان دەدات.
- دوطمەى زياد كردنى دەنط و ھەستيا + دەنط و ھەستيا -
- نیشاندهر سوور دەنطى ئاطدار كردنەوى دابەزىنى باترى.
- ئاطدار كردنەوى خىراى نیشاندانى توانای يان نەتوانىنى ھەموو بەشەكان نیشاندهرەكان.
- ئاطدار كردنەوى خىراى نیشاندانى توانای يان نەتوانىنى دەنط و ھەستيارى V/S نیشاندهر.

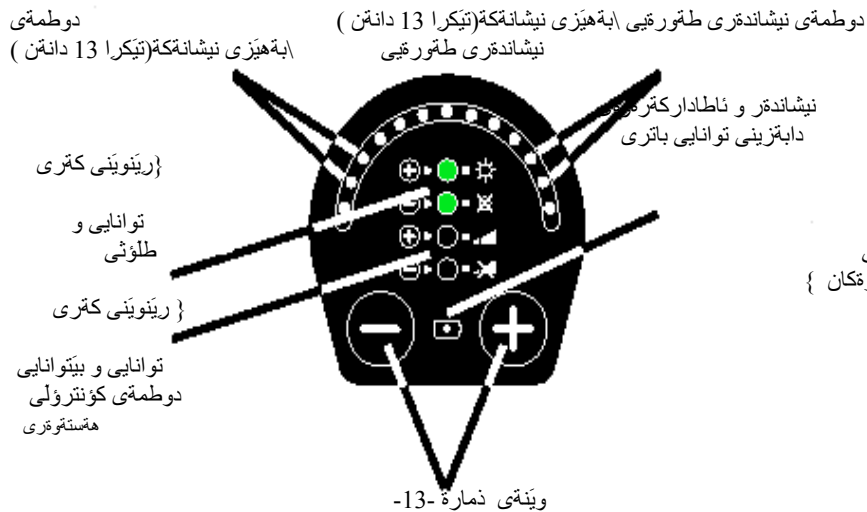

d. لابردن و کار نیکردنی کونترولی دهنط/ههستیاری. کاشیفه‌ی F3L نیش
 دامه‌ز راندنی دهنط/ههستیاری V/S ده‌توانریت ثیوه‌ی بیه‌ستری و ناشان دواتر لیبکریته‌وه
 بته‌هه‌نط‌وانه‌ی لای خواره‌وه:

- **لادانی کونترول.** بولادانی کونترولی دهنط/ههستیاری V/S ناش کار نیکردن
 وداطیرسانی کاشیفه‌که، ده‌ست دابطره‌و بیهیل‌قره‌وه له‌سه‌ر دوطمه‌ی **(-)**
 به‌کاتی و به‌شیوه‌یه‌کی خیرا ده‌ست له‌سه‌ر دوطمه‌ی ره‌شی Noise Cancel
 دابطره‌و لایببه، نه‌طه‌ر کاره‌که سترکه‌وتوو بوو، نه‌وا دوو ده‌نطت طوی لیده‌بیت.
- **کار نیکردنی کونترول.** بولادانی کونترولی دهنط/ههستیاری V/S ناش کار
 نیکردن وداطیرسانی کاشیفه‌که، ده‌ست دابطره‌و بیهیل‌قره‌وه له‌سه‌ر دوطمه‌ی **(+)**
 به‌کاتی و به‌شیوه‌یه‌کی خیرا ده‌ست له‌سه‌ر دوطمه‌ی ره‌شی Noise Cancel
 دابطره‌و لایببه، نه‌طه‌ر کاره‌که سترکه‌وتوو بوو، نه‌وا دوو ده‌نطت طوی لیده‌بیت.

تیبینی

نه‌طه‌ر دوطمه‌کانی **(-)** یان **(+)** ده‌ستیان له‌سه‌ر داطیراو کونترولی دهنط/
 هه‌ستیاری لابرا، نه‌وا دوو ده‌نطت طوی لیده‌بیت که نه‌مه‌ وادانراوه که نیشانه‌ی ریکه‌ستنی
 نه‌قویه‌که دهنط/هه‌ستیاری V/S لابرا و نه‌وا کاته‌سیستمی F3L کار ده‌کات و ریکه‌دخری
 وکارا ده‌بیت.
 نه‌طه‌ر کونترولی دهنط/هه‌ستیاری V/S لابرا، نه‌وا دوطمه‌ی On و Off ی F3L نه‌مه‌ل بووه و
 کار ناکات و به‌وه‌شیوه‌یه‌ده‌بیت، نه‌وه‌ لابراره‌وه یه‌که‌ی کونترولی دهنط/هه‌ستیاری V/S کارا
 ده‌بیت.

4-4 ضالاکیه‌کانی نیشاندیره‌ی خویندنه‌وه. نیشانه‌ی خویندنه‌وه‌کان له‌سه‌ر به‌شی
 سه‌ره‌وه‌ی هه‌یکه‌لی دهنط (سماعه) که دیاره‌که 13 خالی نیشاندیره‌وه، که نه‌مه‌ نیشانه‌ی قه‌باره‌ی
 خویندنه‌وه‌ی نزیکه‌یی نیشانه‌ (کانزاکه‌مان) نیشان ده‌دات، له‌مه‌ش زیاتر، نیشاندانی دابته‌زینی
 شه‌حنی باتریه‌کان که به‌ده‌ست کردن به‌ فلاشی سووری داطیرساو نیشان ده‌دات، (له‌طه‌ل
 ده‌نطی دریدی ناطادار کردنه‌وه) کاتیک قوه‌ی باتریه‌کان به‌شی کار کردن ناکات و هه‌ستیاری
 نه‌واو به‌ده‌ست ناخات، نه‌ویش نیشانه‌ی داطیرسان فلاشی وینه‌یه‌ له‌ وینه‌ی -14-

تیبینی

نقطر زیاتر له نیشانه‌یک داطیرسا یان کاره‌که طران بوو، (نقطر کومه‌لکه ضغند دتطیکي جیاوازی وەلام دایه‌وه) نهما هه‌سته به‌تته‌جامدانی ریکخستنی دتط Audio Reset یان ئیهمال کردنی دتطه‌کان Noise Cancel

ئروسه‌ی تیبست کردن له قه‌یاغه ره‌شه‌که‌وه که تیایدا سی‌ طلوٲ داطیرساوه



نیشانه‌ی خویندنه‌وه‌یه‌که
بضوک و قولاً

نیشانه‌ی خویندنه‌وه‌یه‌کی
ناوه‌تند



نیشانه‌ی طه‌وره \ یان ستر
زقوی



ناطادار که‌ره‌وه‌ی دایه‌زینی
باتری

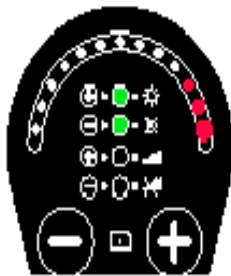

ویته‌ی (14) وەلام دانته‌وه‌ی نمونته‌ی ستر شاشه

a. كار نيكردن و لابردنى نيشاندهرى نيشاندهكان.

. كاشيفى F3L نيش دامعز راندنى كار نيكردن و لابردنى نيشاندهرهكانى دهنظ , كه
دهتوانرئت نيوه ببهستري, و ناشان دواتر لى بكريتهوه بتم ههناوانه لاي خوارهوه:

لادانى. بولابردنى نيشاندهر كاتى كاشيفهكه كار دهكات و داپيرساوه و دوطمهى ON , بولابردن دهست دابطره و بيهيلهترهوه لهسهتر دوطمهى $-$ بهكاتى و بهشيوهيهكى خيرا دهست لهسهتر دوطمهى سهوزى بهلانسي زهوى Ground Balance دابطره و لايبيه ,

تبييني

سهترهنا نيشاندهرى دهنظ لادهبرئت , تا دواتر كارهكه نهانجام دهتات دهنظكه بهجياوازي دهمينيتهوه , ههنا نهطهر كاشيفهكه بهبهردهوامى ههليطيرسا بيت يان بكوديتهوه.

دانان. كاتيك كاشيفهكه داپيرساوه ON , بولابردن و دامعز راندنى نيشاندهرى دهنظ , دهست دابطره و بيهيلهترهوه لهسهتر دوطمهى $+$ بهكاتى و بهشيوهيهكى خيرا دهست لهسهتر دوطمهى سهوزى بهلانسي زهوى Ground Balance دابطره و لايبيه ,

تبييني

سهترهنا نيشاندهرى دهنظ لادهبرئت , تا دواتر كارهكه نهانجام دهتات دهنظكه بهجياوازي دهمينيتهوه , ههنا نهطهر كاشيفهكه بهبهردهوامى ههليش بكري و بكوديتهوه.
نهطهر كومهله سماعهه دهنظ بهكوداوهي له كاشيفهكه بهسترا, نهوا بهشيوهيهكى نوتوماتيكي كومهله نيشاندهرى دهنظ لادهبرئت نهمة بولابردن و ههنا نهطهر كومهله نيشاندهرى دهنظكه كان نيويست بوون دهتوانرئت دابنرئتهوه وهك لهسهترهوه باس كراوه.

5- تروسة کارثیکردن:

1-5 زانیاری. کاشیفه‌ی F3 به‌شيوه‌ی تروست کراوه کة کارثیکردنی تا ده‌توانریت ناسان بیټ لمةش زیاتر، کاشیفه‌ی F3 توانایه‌کی باشی هه‌یه سةلامتته بوبه‌کار هیئان، و به‌هیزه و طرانی کهمی تیدایه بؤ ستر نترشتی کردن، و در یذه‌ی تیدایه‌ی سته‌کانی راهیئانی تیدایه، تهم به‌شه تیناسه‌ی زانیاریه‌کانی سةلامته‌ی و کاریطه‌ی ضالاکیه‌کانی کاشیفه‌ی F3 تیدایه. کاتیک نهم تروسانه تیزه‌وانه بوون له‌تطل تیره‌ی تروسه‌ی ضالاکیه ناوخوییه‌کان، تروسته تروسه‌ناوخوییه‌کان ثابتدی تروسه‌کانی به‌کار هیئان و کارثیکردنی ماین لاب بن کوه‌ک له‌خواره هاتوه:

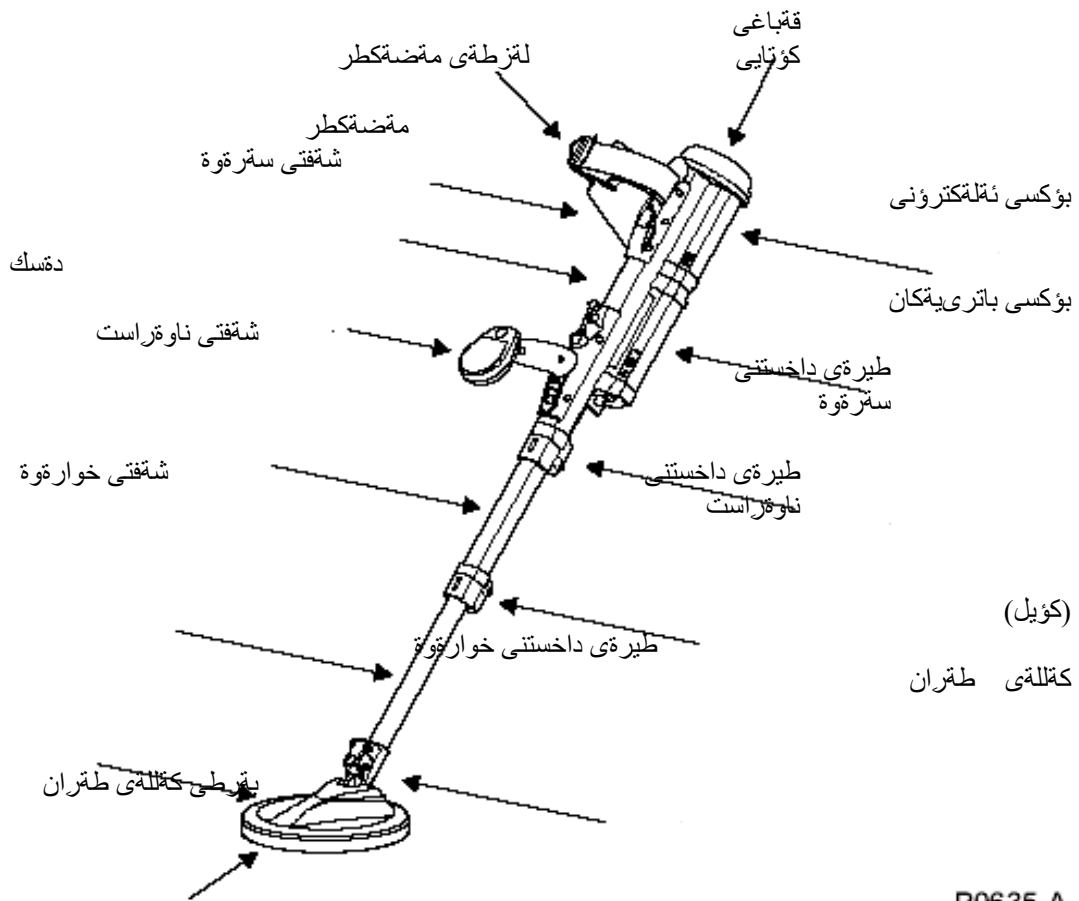

5- 2 ئىۋرەكانى كاركردن.

دواى كرىنەۋەى كاشىفەى F3 و نامادەكردى بۇبەكار هېنان وەك لىقەشى -2- دا باس كراۋە (هەلبىاردى قەتەغى دواۋەى هەستىيارى تەۋاۋ بە ئىي رەزامەندى دەسەلاتى ناوخۇيى) نەم سى هەنطاۋە ئىۋەرى كاركردىنەى لاي خوارقەۋە تەۋاۋ بىكە:

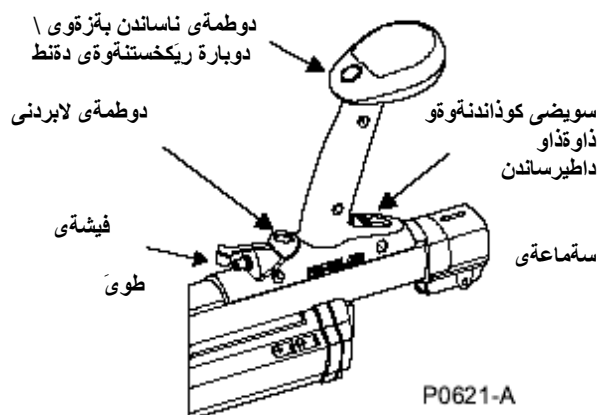

ۋىنەى (16) : كۆنترولى مېن دوزقەۋەى - F.3

a. هەنطاۋى يەكەم: دوپمەى ON هەلبەكە كاشىفەكە داپىر سىنە.

- كۆپلەكە هەلبەكە بەلانى كەم بۇ 600ملم (24 ئىنج) لىقەۋەى بەرزى بىكەۋەۋە بەدوۋرى بىرە لىقەۋەى ئارضىقەك (ماددەقەك) كى كانزايى كاشىفەكە هەلبىطىرەۋەۋە دوپمەى ON/Off بىزىنە بۇ بەشى دواۋە رۋۋەۋە دەسكەكە.

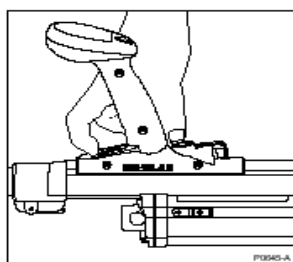

ۋىنەى ذمارة (17) داپىر ساندى مېن دوزقەۋەكە

- كاشىفەى F3 دەست دەكات بەدەكردى ضوار دەنطى تەۋاۋ بەماۋەى زىاتر لىقە 12 ضرىكە

(خوریکهستنیکی تهاوی دیاری ناوخوی کاشیفهکاهیة) دواى تهاو کرندی نهم دهست
 نیکر دنة، دهنطیکي نزمی تونی کارکردن دهیستریت.

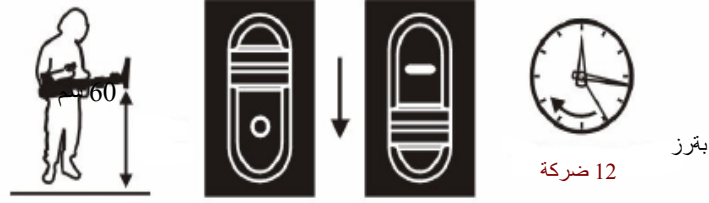

P0640-A

وینةی ذماره (18) داظیرساندن

- نهطهر دهنته بیسنراوهکه جیظیربوو بهردهوام به لهطهل ههنتاوی دووهم ودهک له ههنتاوی -2- باس کراوه، نهطهر دهنتهکده داوهذاو بوو یان بهئیی نیویست نهبوو نهوا ههسته به جیبهجی کرندی کرداری Noise Cancel (بهئیی 5.3.a).
- نهطهر دهنتهکده بهردهوام بوو بهلام ههستت کرد بهقرز تر بوو له دهنطی ناسایی، کاتیک کویلهکده دوور دهخهیتوه لقرهوی و لهههموو کانزایهک بهدووری دهطریت، نهوا ههسته بهجیبهجی کرندی کاری Audio Reset بهئیی (بهئیی 5.3.b)

b. ههنتاوی دووهم . ناساندن بهقرهوی.

- دنلیا به لهوهی نهم ترهوسهیه لهجیطایهک جیبهجی دهکیت که خالیه له کانزا، و کهللهی کویلهکده بهقرز بقرهوه بو بهقرزی (150ملم) (6 ئینج) بهقرز لهسئرناستی زهوی.
- دهست لهسئر دوطمهی سهوزی بهلانص دابنی وههلهطره کهللهی کاشیفهکده – کویلهکده جاریکی تر لهسئر زهوی راستهوخو ههلبطرهوه بو (150ملم) (6ئینج)
- بطهریرهوه بو وینةی ذماره -19-.
- بهردهوام کویلهکده بههیواشی دابنی و بهقرز بقرهوه لهسئر زهوی تا دهنطی بهلانسی نهواو سهئرکهوتوت طوی لی دهئیت (دهنطی بهلانسی نهواو سهئرکهوتوتو برینیه له دهنطیکي کورتهی بهقرز که دوو beep دهردهکات).
- دهست لهسئر دوطمهی بهلانص بهربده (لا بقره)

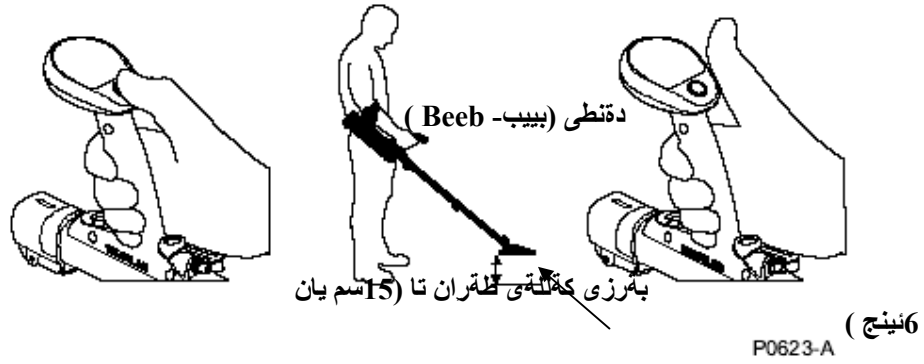

وینەى ذمارة (19) ئرۇسەى ناساندن بە

زەوى

تېيىنى

ئىويستە جولاندنى كەللىنى كاشىفە (كۆيل) ھىواش بېت لىكەتتى تەواوى ئرۇسەى ناساندن بەرزەوى بەرزەوام و بەنزەرمى ھەز بەرز كەللىنى داپرەتتىكى كەللىنى ئىويستە 3-4 ضەرکە بخايتىت.

ئەتەر دەنطى بەلانسى سەركەتوتو OK Balance (ناساندن بەرزەوى) لەمەوى 30 ضەرکەدا لەدەست ئىكرەنى ئرۇسەكەتە ئەيىسترا , دەست لەسەر دۇمەى بەلانس ھەلپەرەو جارىكى تر ئرۇسەكە دووبارە بىكەرەو.

ئەتەر كانزايتكى ذىر زەوى لەو جىطايەدا لە ذىر كۆيلەكەدا بوو كە ناساندنەكە (بلانسەكە) ي لەئىنجام دەدرىت كاشىفەكە بەلانسى تەواو و راست وەرناپرىت كاشىفەكە ھەلپەرەو لەجىطايەك ئرۇسەى ناساندن زەوى (بلانس) ئەنجام بەدە كە خالىە لەكانزا.

دواى ئەنجام دانى ئرۇسەى ناساندن بەرزەوى (بەلانس) كەرن تەواو بوو ئەو كاشىفەكە بە شىوۋەتكى ئوتوماتىكى ئەو كارىطەريانى لەجورى ئىكەتەى زەوىكەدا ھەبوون كە لەذىر كۆيلەكەدا بوون ئەھمال دەكات , ئەتەر كەللىنى ئىكەتەى زەوىكە طورا (ئىكەتەى (مەدى) ناو زەوىكە طورا) لەوانەى ئەم ئرۇسەى ئىويستى بە دووبارە كەللىنى ھەبىت.

هتئاوى سیهتم – تیستر (Test Piece) :

- دنیا به لغوى کارٹیکر دهست و قولی خالیه له هتر کانزایهک (سعات , مستیله . هتد) وه هیض کانزایهکی تریش نزیک نیه له کهللهی کاشیفهکه (کویلهکه) ناراسته کردنی تیستر (Test Piece) نهکوتیه سفر لغوى که کام قئاغی هتستیاریه بهسراوه به دواى کاشیفهکهوه .

تیبینی

بقرزترین هتستیارى بهدهست دههیریت تنها دواى 30 ضرکه له دواى دهرکردن و دهست ٹیکردنی تونهکان , تا تهواو بوونی 30 ضرکه وبهدهست کهوتنی تونهکانی کارکردن . کاشیفهکه تیسر مهکوه تیستر بهکار مههینه

• قئاغی هتستیارى رهشی دواوه .

تیسترهکه لغاوهراستی کهلله (کویلهکه) ههطرهوه بقرهوه لای کونایى بقره (نهوه جهمسرهوه - لایهه - که کانزاکهه تیدایه) به **دووری** بطره له کویلهکهوه , دواتر تیسترهکه بقرهوه سهنتهوهی کویلهکه ناراسته بکه تا بههیواشی بقر رووی کهللهی کاشیفهکه دهکوتیت , دواتر بهلایهکدا بیجولینه بقرهوه دقرهوه , (تیسترهکه ٹیویسته بههیواشی وبهقرمی بجولیت لهکاتی جیهههی کردنی ترهسهکهدا) دهنطیکي کز بهلام تهواو روون دهبیستریت (طوران لهدهنط وتون و ناست) ٹیویسته دهنطهکههیبیستریت که هتستیارى کاشیفهکه تهواوه و دروسته .

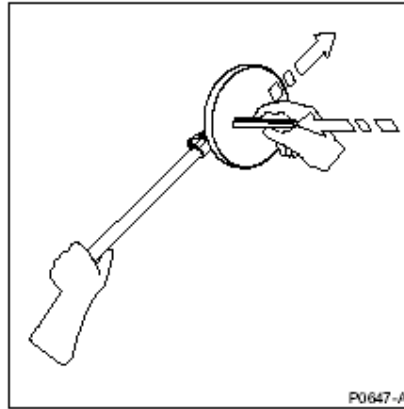

ویتهی دماره (20) ترهسههی بهکار هینانی نارضههی تاقي کردنهوه

● قەئاغى سوورى ھەستىارى دواۋە:

تېستىرەكە لىئاۋەراستى كەللە (كۈيلەكە) ھەلپەرەۋە بىرەۋە لاي كۈتايى بىرە (بىرە جەمسىرەۋە -لايەي - كە كانزاكە تىدايە) **بىرەۋە** كۈيلەكە, دواتر تېستىرەكە بىرەۋە سەنتىرى كۈيلەكە ئاراستە بىكە تا بەھىۋاشى بىر روۋى كەللە كاشىفەكە دەكەۋىت , دواتر بەلايەكدا بىجولەيىنە بىرەۋە دەۋرەۋە, (تېستىرەكە ئىۋىستە بەھىۋاشى وبەنتىرمى بىجولەيىنە لىكەتە جىبەجى كەرنى ئرۇسەكەدا) دەنطىكى تەۋاۋ روۋى دەبىستىرە (طۇران لىدەنط و تون و ئلە) ئىۋىستە دەنطىكى تەۋاۋ بىبىستىرە كە ھەستىارى كاشىفەكە تەۋاۋە و دروستە.

تېيىنى

تەنھا تېستىرە Test Piece دىنبايى تەۋاۋ نادان سىبارەت بە ھەستىارى راست و دروستى كاشىفەكە بەلام ھەرۋەھا نمونەيەك دەداتە بەكار ھىنەر سىبارەت بە ضونىتە دەنطە بىۋەكە كەم كانزا شاراۋەكانى دىر زەۋى , بۇ نمونە دەنطى مېنى ددە مروظى Type72 لە دىر 15سم, (تەنھا بۇ قەئاغى رەشى دواۋە).

3-5 ئرۇسەۋى كار كەرن . نەطەر دواۋى يەكەم بەستىن تۇنى ئاسايى دەنطەكان نزم نەۋوون و جىطىرنەۋوون, يەك يان ھەردوۋ لىم ھەنطاونە جىبەجى بىكە كەلەخوارەۋە ھاتوۋە:

Noise Cancel.a. نەطەر دەنطەكە داۋەنداۋ بوۋ يان ۋەك ئىۋىست نەۋوون, كاتىك كۈيلەكەت جىطىر كەرن, ئەۋا ئرۇسەۋى Noise cancel نەنجام بەدە بەم شىۋەۋە:

تېيىنى

نابىت كاشىفەكە بەكاربىت بۇ كارى ئاكسازى لىكەتە نەنجام دانى ئرۇسەۋى Noise Cancel نابىت لىكەتە نەنجام دانى نەم ئرۇسەۋە كەللە كاشىفەكە بىجولەيىنە , ۋەنابىت ھىض كانزا يەك نىك بىت لە كۈيلەكە(كەللەكە) لىكەتە نەنجام دانى ئرۇسەۋە.

- كۈيلەكە بىرەۋە بەشىۋەۋە جىطىر لىسەر زەۋى ۋە بەلايەنە كەم (600ملم) (24 نىنج) , دەست لىسەر دوپمەۋى Noise Cancel **دابىنى و بەخىرايى ھەلىبىرە** (دەست لايىبە) (دوپمە رەشەكە كە لىبەشى دواۋى دەسكەكەۋە).

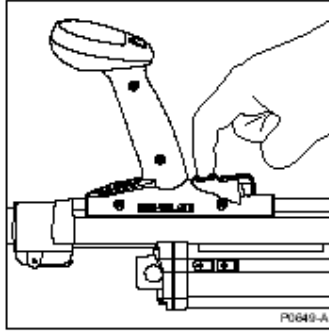

وینەى ذمارە (21) لابردنى داوۋەزاو (Noise Cancel)

- كارى Noise Cancel لەدەست ئىكدا بە دوو تاكە دەنط دەست ئىدەكات و 45 ضرکە دوو دەنطى تىزى دوو دەنطى , وە كۆتايى دىت بە ضوار تاكە دەنطى beep .
- لەماوۋەى 45 ضرکەكەدا كاشىفەكە دەنطىرەت بەدوای حالتى ھەر دەنطىكى كارىنطىرە كارەبايى , ھەر كاتىك دۇزىوۋە كاشىفەى F3 بەشيوۋەتەكى ئوتوماتىكى شەتۈلىكى جياوازي كار ھەلدەبذيرەت , بۇ ئشتطوى خستىن يان كەم كرددنوۋە كارىنطىرەكە .

b. رىكخستنى دەنط . كاتىك دەنط و ئۆنى بەدەست ھاتوو بەرز تر بوو لەناسايى ئەوا ئرۇسەى رىكخستنى دەنط Audio Reset بەم شيوۋەتە جىبەجى دەكرەت .

تېيىنى

نابىت كاشىفەكە بەكاربەت بۇ كارى ئاكسازى لەكاتى ئەنجام دانى ئرۇسەى رىكخستنى دەنط . Audio Reset

- كاتىك دەنط و ئۆنى بەدەست ھاتوو ھەست كرا بەرز تر بوو لەناسايى ئەوا ئيوستە ئرۇسەى رىكخستنى دەنط Audio Reset جىبەجى بكرەت .
- كەللەى كاشىفە (كۆيل) بەدوور بطرە لە ھەر كانزايەك , لەسەر دوپمەى ناساندنى زەرى Ground Balance Button **دەست داىطرەو بە خىرايى لاىبەرە** (دوپمەتەكى سەوزە لەسەر بەشنى سەر قوۋەى دەسكەكەتە) لەماوۋەى دوو ضرکەدا دەنطەكە دەنطىرەتتە دۇخى ناسايى و ئاستىكى راست وەردەنطىرە .

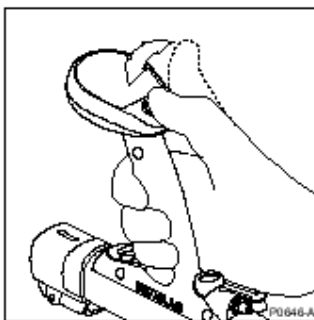

وینەى ذمارە (22) ریکخستى دەنت " Audio Reset "

تیبینی

نەتەر دوپتمەى Audio Reset ریکخستى دەنت بۇ ماوەیەکی درید دەستی لەسەر طیارا ئەوا کاشیفکە دەست دەکات بە ترۆسەى ناساندن بەزەوى.

ترۆسەکانى Noise Cancel & Audio Reset ئەکریت ئەنجام بەریت هەر کاتیک دەنطی کاشیفکە داوذاو یان ناریک , یان دەنطی بەرزى زیاد لە ئیویست هەبوو .

کاتیک ترۆسەى Noise Cancel & Audio Reset تەواو بوو , بەردەوام بە لەسەر هەنطاوێکانى 2-3 , لە وینەى ذمارە -23- زنجیرەى وینەى ئەو ترۆسەییە , کە تەواو بوو , دەتوانریت کاشیفەى F3 بەکار بێت بۇ ضالاکی لەطەل رەضاو کردن و ئەیوەست بوون بە ئیوێرە ناوخویەکان بۇ ضالاکیەکانى ئاکسازى .

کاتیک ترۆسەى هەنطاوێکانى 1 , 2 و 3 تەواو بوو کاشیفەى F3 ترۆسەى دامەزراندنى ناساندن بەزەوى خەزن دەبیت تییدا , هەتا ئەکەر کاشیفکە بشکۆداندریئەو .

کاتیک ترۆسەى Noise Cancel تەواو بوو , ئەوا کاشیفەى F3 ئەو شەتۆلە هەلبێراوەى تییدا خەزن دەبیت بۇ کەم کردنەو دەنطە هاتوو کاربێتەرەکان , هەتا ئەکەر کاشیفکە بشکۆداندریئەو .

4-5 ثروسةى طقران (رامالين). ثروسةى طقرانى كاشيفهى F3 ثيوسته به نقرمى ببت و تا خيرايى طقران (06م/ض) واته 60سم بوضركقيه (2 ف/ض) , نطقر كاشيفهكه زور بهخيرايى رامالينى ثى كرا بان زور خاوى , نطورا رةنطه دهنطه بضوكهكان بان خويندنهوه قولهكان وون بكات (نيمان خويندنهوه) كهلهى كاشيفه لكاتى طقران ثيوسته بقيهك ناستى بقرز بطيريت لقسر روى زهوى , وة بهردوام ناطادار بيت لهوهى كه لكوتايى تشكينهكتهت كويلهكه بقرز نهكقيهوه بهنقرانى .
 وةك وينهى -24-

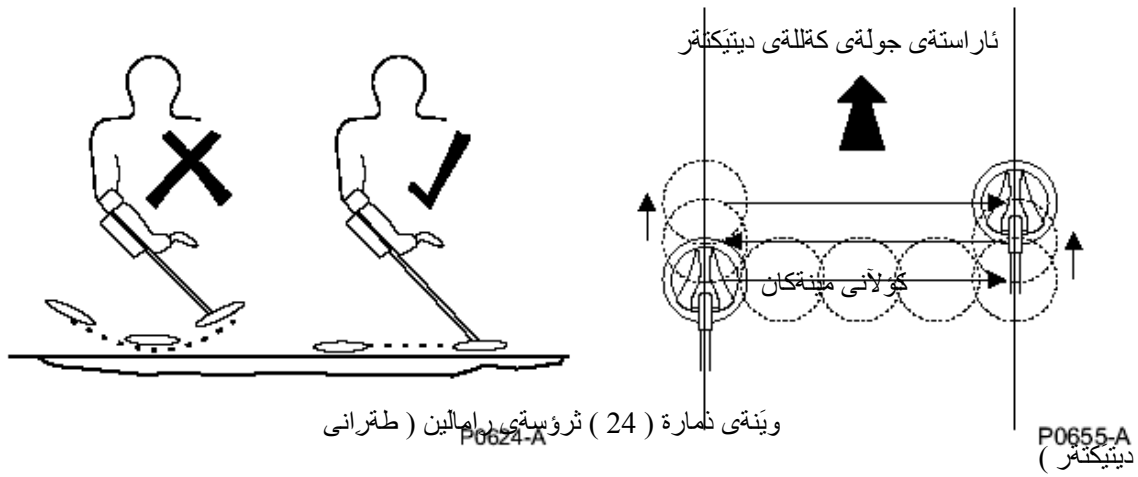

a. قولى طقران ثيوسته به دورى خويندنهوهكه له كهلهى كاشيفهكه (كويلهكه) وة نهك بهقولى نارضهكه له ذير زهويدا , كهواته , ثيوسته لكاتى طقران كهلهى كاشيفهكه زور نزم ببت تا نهتوانريت بهمهبهستى زياترين قولى خويندنهوهكان (ثيوهه ناوخويبهكان بو ثروسةى ضالاقيهكان ثيوسته رهضاو بكرين)

تبييني

كاشيفهى ماين لاب تشطيرى نيو كهله (كويل) (100ملم / 4 اينچ) نوظقر لاث (زيادهى طقران) بو نيشهوه دهكات لكاتى كار كردنى ديمائتر لهناو هيلهكهى.

b. كاتيك سترهتا خويندنهوهيهك ديارى كرا , ثيوسته ديمائترهكه بهردوام ببت لهطقران و رامالين بههوى كاشيفهى F3 بو خويندنهوهكانى تر تا نهو كاتهى هتول دهكات زهويهكى ناك دهدوزيتهوه , لكاتى كار كردن بهكار هينتر ثيوسته:

- ثيوسته بهخيرايى كهسى بهكار هينتر قهبارهى خويندنهوهكهى لا بضهسنيث (بزانيث) نيش نهوهى دهست بكات به ديارى كردنى ضهقى خويندنهوهكه , وة:

- ئىويستە ھەستىيار بېت بەرامبەر بەۋەى كە خويىندىقەۋەتەكى تىرى نىزىك لەقۇ شويىنە نىيە دەنطى دوۋەم، ئەمە بۇ خۇ ئاراستن لە تەقەلە طيىلەكان.

5-5 ئرۇسەى دىارى كىردنى خويىندىقەۋە. دروست كراوى كاشيفەى F3 وا

دامقزراۋە كە شويىنى خويىندىقەۋەت بەتتەۋاۋى و بەخىرايى دەداتى. كۇيلى خىرى كاشيفەى F3 ماناى واىە ھىيىز تىئەتراندنىك نايىت بە دەۋرى كۇيىلەكاندا يان لەنزىكى روى كۇيىلەكان، دىارى كىردنى شويىنى خويىندىقەۋە بەم شىۋەىيە دەببىت:

a. ھەنطاۋى يەكەم نىشانەكىردنى خويىندىقەۋە.

- كاتىك خويىندىقەۋەتەك دەنطى ھات وەتوانرا فكىرەتەك لە بارەى قەبارەى خويىندىقەۋەكە بەدەست بېت، ھەروەھا شويىنەكەى دىارى بوۋ بەھۋى ئرۇسەى طەران، ئەقۇا بەتتەۋاۋى دەتوانرىت بە ھۋى تەكنىكى (بەكار ھىيانى لاكانى) كاشيفەى F3 (نەخشەى) شويىنەكە بەدەست بەھىت.
- طەران بەقەر اغەكان وا لە كۇيىلەكان دەكات كە ھەستىيارىن بەرامبەر ضىۋەى خۇيان بوۇ طەران بەدۋاى خويىندىقەۋەكە، ھەستان بە بەكار ھىيانى طەران بە قەر اغەكان (لاكان) ئىويستە كۇيىلەكە لە شويىنى خويىندىقەۋەكە نىزىك بكىرىنەۋە لەسەر شىۋەى ئەقۇ طۇشانەى لە وىنەى ذمارە -25- نىشانى دەدات.
- كاتىك كۇيىلەكە لە خويىندىقەۋەكە نىزىك كرايەۋە، دەنطى خويىندىقەۋەكە ئىويستە بطورىت كە نىشانى دەدات كۇيىلەكە نىزىك بوۇتەۋە لە خويىندىقەۋەكە، لەكاتى طۇرانى دەنطى خويىندىقەۋەكە، بەكار ھىنەر ئىويستە بە مېشكى خۇى شويىنەكە لەسەر زەۋى دىارى بىكات. كۇيىلەكە دوور بخەرەۋە، قەر اغى كۇيىلەكە لە طۇشەتەكى تىرەۋە نىزىك بكەرەۋە.
- ئەم ئرۇسەىيە بەردەۋام دەببىت تا بەكار ھىنەر لە مېشكىدا وىنەى شويىنى خويىندىقەۋەكە بەدەست دە ھىت.

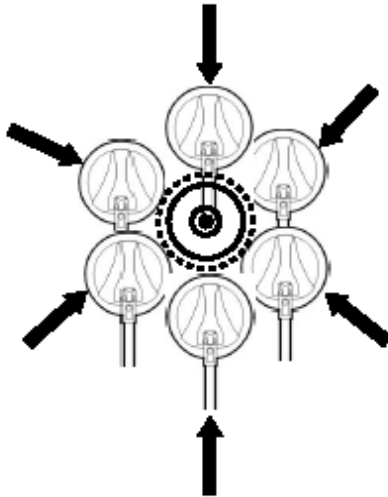

وینەى ذمارە (25) نىشانە كىردنى خويىندىقەۋەى دىيتەتەر

**** ناطادارى ****

ئىويستە زۇر بىئوردى ناطادار ئىقوتە بىت لىكاتى دىارى كىردى شويىنى خويىندىقوتە كە كىللىقە كاشىقىقە بىئىرەقوتى نىكەتوتى (يان ھىرەشىكى دىارى مىنىك) يان بىرەكوتتى ھىر واپىرىكى ئىشىتر نىبىنراو.

بۇ مىنە طىقوتە دىدە تانىكە كىم كانزاكان، لىقوانىقە دىارى كىردى شويىنى خويىندىقوتە تىقوتە نىبىت و بىقوتىر بىت لىقە قىبارەقوتى تىقوتە مىنەقە.

دوای دىارى كىردى سىقوتە (بىقەم) خويىندىقوتە، نىقوتە كۆپلىكە دووبارە بىسىر شويىنى خويىندىقوتە قوتە بىقوتەقەدا رامالين كىرا، لىقوانىقە وە لىقوانىقە نىمىنىت (ون بىكات)، نىقوتە نىقە روویدا، نىقوتە كۆپلىكە لىسىر شويىنى خويىندىقوتە دوور بىقوتەقوتە و ئىسىر رىكىستى دىنقوتە نىقە بىدە (Audio Reset) وەك بىشى 5.3.b) دواتىر بىقوتەقوتە بىسىر شويىنى خويىندىقوتە بىقوتەقوتە بىسىر ئىسىر دىارى كىردى خويىندىقوتە.

b. ھىنقوتە دووتم. بىرىر دان لىسىر ضىقى خويىندىقوتە.

- لى ھىنقوتە بىقەمدا بىرىر لىسىر شويىنى خويىندىقوتە درا، نىقوتە خويىندىقوتە (ئارىقە) زۇر بىقوتە بوو، نىقوتە شويىنى دىارى كىرا وەكەش بىقوتە دىبىت، نىقوتە نىقوتە بىقوتەقوتە كىرى دىارى كىردى ضىقى خويىندىقوتە ئاسان دىبىت.
- بۇ ئارىقە طىقوتە. بۇ بىرىر دان لىسىر ضىقى خويىندىقوتە، ئىويستە كۆپلىكە بىھىقوتە بىسىر شويىنى خويىندىقوتە دىارى كىرا وەكە بىقوتە بىقوتە، نىقوتە كاتە دىنقوتە كۆپلىكە زىادەكەت و بىقوتەقوتە دىنقوتە دىنقوتە (ضىقوتە بىقوتە بىقوتە نىقوتە دىنقوتە لىقوانىقە نىقوتەقوتە بىقوتەقوتە ئىقوتەقوتە ماددەقوتە ھىبىت) كاتىك بىقوتەقوتە دىنقوتە بىقوتە بىقوتەقوتە، ئىويستە ھىسىر بىقوتە كۆپلىكە لىسىر شويىنى ضىقى خويىندىقوتە بىقوتە.
- كاتىك زانرا، بىقوتە ئىقوتە ناوخويىقەكان بۇ ئىسىر دىارى كىردى و نىقوتە كىردى خويىندىقوتەكان لىكاتى ضىقوتەكان بىقوتەقوتە.

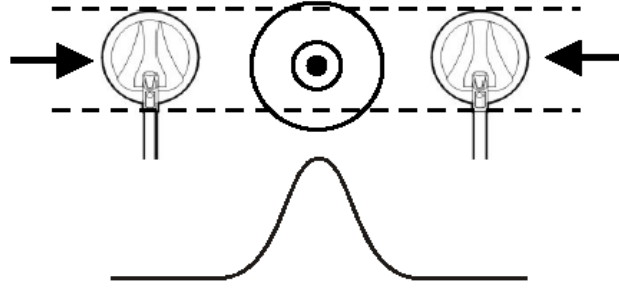

نتوتیری دهنتی بقرزی نامیرةكة

وینةى ذمارة (26) دیارى كردنى ناوهراسنى { ضةقى } خویندنةوة

تیبینی

بەکار هینەر دهتوانیبت به هوی طیرانی کویلهکان بۆسەر خویندنةوةکاندا هەندى کات ضةقى خویندنةوةکان دیارى بکات له هەر لایهکةوة (روویهکةوة) , و طهرانهوة بۆسەر ضةق, بةبەکار هینانی کاتی جولاندنی کویلهکة و بئاطا بوون له بةدهست کەوتنى شوینی بقرزترین دهنت و ئاشان طهرانهوة ي کویلهکة بۆسەر شوینی بقرز ترین دهنت.

6-5 هەبوونی ضەند خویندنةوةيةك .

لهوانهية بەکار هینەر رووبەر ووی کیشهی نهوة ببیتهوة که زیاتر له خویندنةوةيةکی نزیک لهکاتی کارکردن هەبیت , بۆنمونه , مینی بزوکی دده مرؤظ رهتله بهشیوةی هیشوویی دانراين,یان لهوانهية مینی طهورةى دده تانک بهمینی بزوکی دده مرؤظ دهورة درابیت یان تهلهی طیل, ئیهمال کتر, دیارى كردنى شوینی خویندنةوة بەکاشیفةی F3 ئیویسته بهشیوةيةکی کاربطر وینةى شوینهکە دیارى بکریت بهم شیوةية:

a. هەنطاوی یهکەم نیشانهکردنى خویندنةوةکان.

بەکار هینانی ترؤسه باس کراوکانی بهشی 5.5.a شوینیک کتریاتر لهخویندنةوةيةکی تیدا بیبت ضون وینةى دهکەبیت.

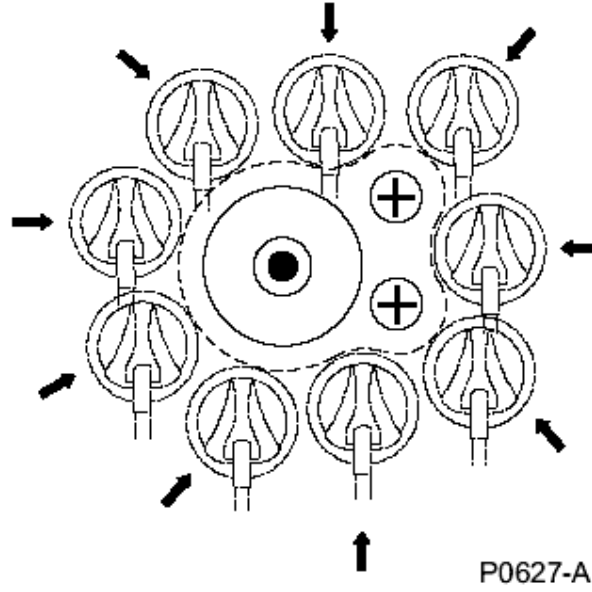

وینەى ذمارە (27)
دیاری کردنی ضغند خویندنۆتۆتیک بە یەکتۆتۆ

تیبینی

کەسی بەکار هینەر بەهۆی شارەزایی دەتوانی ت شیبۆی وینەى خویندنۆتۆتۆکان دیاری بکات کە رەنطە زیاتر لێ خویندنۆتۆتۆکی تیدا بێت.

b. هەنطۆی دووتم بریاردان لێسەر ضغنی خویندنۆتۆ.

- دەنطی تۆنی خویندنۆتۆکان بەرز دەبنۆتۆ یان کەم دەبنۆتۆ کەئەمە تەبۆستە بە جیاوازی ئارضاکان یان تیکهاتەى ماددەى ئارضاکان لێناو مینەکاندا ، ئەمە ئۆتۆ دەتەینیت ، لێهەندى حالەتدا بەهۆی شارەزایی کەسی بەکار هینەر دەتوانی ت مینەکان بناسینۆتۆ کە لێنزیک یەکتەر دانراون یان ددی دەنطی ئۆتۆ تۆتۆ. وینەى ذمارە -28.
- بەتپیرانی هیواشی کۆیلەکە بەسەر شوبینە وینەییەکەى خویندنۆتۆکاندا ، لێوانەى بێوانریت بەهۆی جیاوازی تۆنی خویندنۆتۆکان شوبینی خویندنۆتۆ جیاوازیەکان دیاری بکریت.

** ئاطارى **

لێوانەى دەنطی خویندنۆتۆى طقۆرە دەنطی خویندنۆتۆى بضوک داووشیت ، ئەتەر خویندنۆتۆ بضوکە زۆر نزیک بوو لێ خویندنۆتۆ طقۆرەکە.

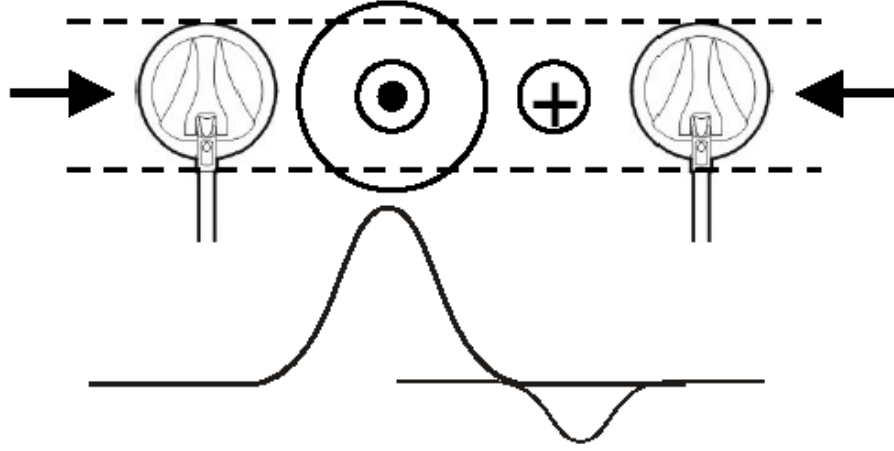

وینەئێ ذمارة (28) ضەند خویندنەئەقەتێک بە یەکەتەر

7-5 کار ئیکردنی ضەند کاشیفەتێک لئەنزیک یەک.

بۆ هەمەر مەتەبەستێک لئەوانەتێ طرنط بێت ضوونەتێ بەکار هێنانی کاشیفەتێ F3 لئەنزیک لئەتێک تر، لئەبارە ئاساییەکاندا، دەتوانریت کاشیفەتێک لئە کاشیفەتێکێ تری F3 لئە دوری (2مەتر) (7 ئی) کاریان ئی بەکریت، بەتەبێ ئەرۆی نووشی کیشتو تەتەرۆی دەنت و کاریطەرمان هەتیب لئەسەر یەکتەر، بۆ ئەم بارە و بەدەست هێنانی ئەم کەمە لئەتیوان دوو کاشیفەتێدا، ئەرۆسەئێ Noise Cancel لئەنجام دەدریت بەم شیوەتێ خوارۆت:

a. هەموو کاشیفەکانی تر ئیویستە بکوژینر یەرۆت. Off- و ئاشان کاشیفەتێ یەکتەم دادەطیر سینریت. On- وە دەست دەکریت بە ئەرۆسەئێ Noise Cancel وە لئەتەشی 5.3.a باس کراوە.

b. ئەرۆسەئێ Noise Cancel لئە کاشیفەتێ یەکتەم تەوا بوو، لێی بطەری با کاشیفەتێک داپیرساو بێت، کاشیفەتێ تر داپیر سینە (بەلایەتێ کەم لئە دوری دوو مەتر) وە دەست بکە بە ئەرۆسەئێ Noise Cancel لئەسەر کاشیفەتێ دوو بەتەکار هێنانی دوو مەتێ Noise Cancel.

c. ئەم ئەرۆسەئێ بەر دەرۆام بە لئەسەر هەموو ئەو کاشیفانەئێ ئیویستە لئەنزیک یەکتەر بەکار بهینرین.

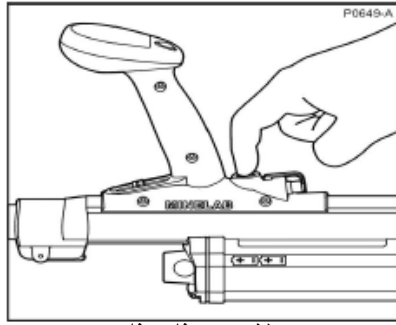

NOISE CANCEL

لابردنى زاوة داو

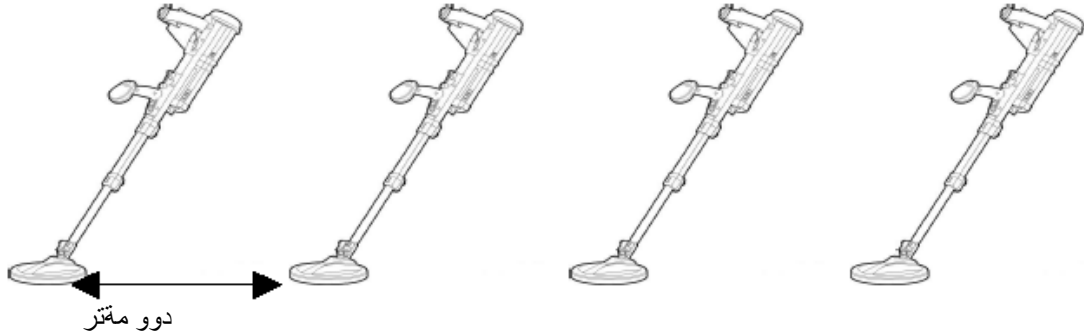

ويئى ذمارة (29) ئيشيكردى ديتيكترةكان لى نزيكى يىكترى يقة

8-5 تىقواو كرىنى ضالاكى.

لكاتى تىقواو بوونى ضالاكى ئىويستى كاشيفى F3 به هوئى تىستىر تىست بىرىت تاش تىقواو بوونى ئىرك و ضالاكى ئىش كوزاندنقوى بوئىيايى تواناى كاشيفىكى ئىش ئىضانقوى , كاتىك تىقواو بوو:

a. كاشيفىكى بكونىنقوى Off.

b. كاشيفىكى ئاك بقرقوى بيشكىنى بوهر نىشانقى شكاوبىك وئىك لىبىشى -6- باس كراوة.

c. باترىكان لى قىتاغىكى دىر بهينقوى بىان ئىضىرة و لى شوينى خويان لىقواو جانتاى شان يان لىقواو سندوقى هلىطرتن.

d. كۆمىلى سىمىكى لى بقرقوى.

e. شىفتىكانى ناوقراست و خوارقوى بطرىنقوى شوينى خويان , كۆيلىكى بطىرة بو شىقوى ئىضانقوى.

f. كاشيفىكى لىقواو جانتاى شان يان سندوقىكى بىضىرقوى.

g. هىموو بىشكىكان بىشكىنى سىر ذمىرىان بىكى (بىتايىت كۆمىلى سىمىكى تىستىر) و لى بى دروستى بىان ئىضىرقوى.

6- ناطاداری و ضارەسەرکردنی كیشه.

6-1 ناطاداریە روئینهكان. كاشیفەى F3 وا دروست كراوە كە بقیەردەوامی بە توانایەكی بەرز لە هەموو بارەكاندا سەختەكاندا كار بكات، هەرضەندە، ناطاداری و صیانەى بەردەوام و درێژ ئیویستەو باوەریان ئیدراوە. كلیلی مانەوێ بەردەوامی كاشیفەى F3 ئیضانەوى دروستە لەناو سندوقی هەلپرتن لەكاتێكدا نەطەر بەكار نەهات، لەمەش زیاتر، هەروەها كار ئیكەترى كاشیفەى F3 ئیویستە ئیغیرەوى ئەم ناطاداریانەى خوارەوێ بەكات :

a. لەكاتى ماوەى تشووەكان، نەطەر كرا، ئیویستە كاشیفەكە بئاریزىریت لە، تیشكى راستەوخۆى خۆر، باران، بەفر... هەند.

b. لەكاتى تەوا بوونی نەرك و ضالاكى، كاتێك شەفتەكان بەتەواوى درێژ كرا بوون، ئیویستە شەفتەكان بە ئەرۆیەكی شیدار بسرینەوێ، بۆ لابردنی هەر ئیسیەك یان تۆزێك كەبەشەفتەكانەوێ نیشنیبت.

c. هیض ماددەتیەكی ئاكز كۆرە بەكار مەهینە بۆ ئاكزردنەوێ كاشیفەى F3، نەطەر هەر ماددەتیەكی داخوران بە كاشیفەكۆرە نووسا (وەك ئاوى سویر) ئەوا كاشیفەكە بە ئاویكی تازەى ئاك بشووبە ئەرۆیەكی ئاك بسرەوێ.

d. دلیا بە لەوێ كاشیفەكە وشك كراوەتەوێ ئیش ئیضانەوێ لەناو سندوقی هەلپرتن.

e. دلیا بە لەوێ كە باتریەكان دەر هاتوون لە شوینی خویان ئیش ئیضانەوێ بۆ ناو سندوقی هەلپرتن.

f. ئلیتی خزی سەر كەللەى كاشیفەكە، دروست كراوە بۆئاراستنی كۆیلەكە، لەوانەى دواى ماوەتیەكی زوری بەكار هێنان ئیویست بەكات بپۆریت، ئیویست ناكات ئلیتەكە لە كەللەى كاشیفەكە بكریتەو بەمەبەستنی ئاك كرددنەوێ كەللەى كاشیفەكە لەكاتى صیانە كردنی ناسایی، بۆپۆرینی ئلیتەكە، ئەنجهكانت بەكار بهینە بۆ لیکردنەوێ لەكۆیلەكە بەرەو خوارەوێ، ئینجا بەناسانی هیزیکى ئالنانی كەم ئیویستە بۆپۆرین و دانانەوێ ئلیتیكی تر.



P0654-A

وینەى ذمارة (30) پۆرینی قەتاغی كەللەى طەرانةكە

2-6 ضارة ستر كردنى كيشة كان.

نعم خشتية خوارقوة همومو كيشة كان و ضارة ستر كردنى كيشة كانى بترؤسة ولام داوتقوة لخواطرتووة كة لقوانية بينة ئيشةقوة.

كيشة	ئيشنيارى ضارة ستر كردن
كاشيفتكة دانةطيرسييت و دو طمةى ON كارنكات	1- باتريكان بشكنقو دنيا به لقوةى بتهواوى و بترىكي خراونقة شويى باتريكان. يان. 2- باتريكان بطورة , يان 3- باتريكان دهرىكو داين بنيرةقوة له شويىكانيان دنيا به لقوةى شيوى دانانيان تهواوه, يان 4- شويى هطري باتريكان بطورة, (نقطر نعم ضارة ستر كيشة بوو, لقوانية هطري باتريكة له نصلدا خراث بيت)
دواى هطيرسانى كاشيفتكة دنطيكى بقرز بقدهست هات	1- دنيا به لقوةى كة شتقى خوارقوة بهلانى كتم (100ملم) درينكراوه لدواى شتقى ناوهر است. يان 2- ترؤسةى Audio Reset نجام بده.
دواى دا طيرسانى كاشيفتكة , ضتند دنطيكى ناناسايى دروست بوو, لخواو كويلكقدا.	1- ترؤسةى Noise Cancel نجام بده.
كؤمقلقى سماعى طوى دنطى نطقياند	1- كؤمقلقى سماعى طوى ليىكقوةقو بيىبستقوة, يان 2- بزانه كؤمقلقى سماعى طوى باشه, (لقوانية له خويدا كؤمقلقى سماعى طوى خراث بووبيت, نططر ضارة ستر نخبوو نورا رنطة كؤمقلقى سماعى طوى بيىكلك بيت).
له مكقبرتكانقوة دنط نخبوو	1- دو طمةكة بكو ذينقوة Off و دايبطير سينقوة ON, يان. 2- سبتي سماعكة ليىكقوةقو, دو طمةكة بكو ذينقوة دايبطير سينقوة.
نقوانرا دنطى ئيستقوةكة ببستريت لكاتى بكار هينانى ققاعى هسنيارى رقتش.	دنيا به لقوةى كة كاشيفتكة بهلانى كتمقوة زيائر له 30 ضركية دا طيرساوه.
نقوانرا دنطى ئيستقوةكة ببستريت لكاتى بكار هينانى ققاعى هسنيارى سوور.	1- ترؤسةى ئيست كردن دو باره بكقوةقو دنيا به لقوةى كة جقمسقى كانزايى ئيستقوةكة بقرةقو روى كويلكقوة ناراسته دهكقت.

7- ئىناسەتكەن (موصافات):

درېڭى:

ضالاکى درېڭى كىردن	1500ملم / 59.4 ئىنچ تا 750ملم / 30 ئىنچ
--------------------	---

قورسى:

قورسى كار ئىكردن بەضوار باترىكەتۋە (بەتتەواوى)	3.2 kg / 7lbs
قورسى كار ئىكردن بەبى ھەلپرى باترىكەتكەن	2.3 kg / 5lbs
ھەلپرى باترىكەتكەن بەضوار باترىكەتۋە	0.9 kg / 2lbs
قورسى شەھنكە بەتتەواوى لەناو سندوقكەدا بەباترىكەتكەتۋە	10.5 kg / 23lbs

طەقەتتەكەن

ھەستىارى ئەلس (شەتول)	ھەستىارى بۇ كاتىكى زۇر بە دوو كۆيل
-----------------------	------------------------------------

ناردن و ۋەرتتەتۋە

دەتتە Audio	موكەبەتۋە ناوخۇيى
	كۆمەتتە سەمەتەتۋە طوى (سوودى ۋەرتتەن و رىكخستنى دەتتەكەن)
بىنن	13 نىشاندەتۋە كار كىردن (بۇ رىكخستنى F3L)
داتى ناردن و ۋەرتتەتۋە	ناردنى دوئەتتەتۋە RS. 232.

بارى ذىنطىي:

30 ثلة C بؤ 60 ثلةى C	ثلةى طقرماى كار ثىكردن
22 ثلةى F بؤ 120 ثلةى F	
30 ثلة C بؤ 80 ثلةى C	ثلةى طقرماى هةطرتن (لةكوطادا)
22 ثلةى F بؤ 176 ثلةى F	
T0 MIL STD 810F Method 812. 4 (water immersion IP67) Method 512.4 (Vibration) Method 514 (Shocks)	بقرطرى ذىنطىي

ضوار بائرى ثىويست :

Alkaline	D cell LR 20
Rechargeable	Ni Cad or NiMh D cell minmum 4000 Mah capacity
ثاراستنى بائرى	بقلى

تىنقراندن:

دەئارىزىرېت لةلايقن ثرىزطارى دلنىيايى نىودەولتتى كة ئەمانە دەطرىتقوۋە:
US4890064, US4894618, AUS595835, CAN1260146, AU7944001,
AU7943901, AU7937601, GB2372329, AU2002951084,
AU2002951089, US2002053908, US2002053907 ADN, US2002050822
(Some Pending).

دىارى كردنى بقرئرسىيارىتى:

وئك بقرئرسىيارىكى جىهانى لىبوارى تەكنەلۇدنيا ھەستىيارەكان شىترىكىتى ماين لاب ھەمىشە لةھتولى بقردەوام داىە بؤ باشىتر و بقرزكردنەقوۋە ناستى بقرھەمەكانى بىشى خزمەتتوزارى ماين لاب مافى ھەيە بؤ ئىشكەش كردنى نەخشەسازى طورانكارىكان لة ھەمووبەشە تەكنىكىكان و ئىشكەتوۋەكانى نەم بقرھەمەدا

Contact Details:

Minelab Electronics Pty Ltd

PO Box 537 Torrensville Plaza
South Australia 5031

AUSTRALIA

tel: +61 (0)8 8238 0888

fax: +61 (0)8 8238 0890

email: countermine@minelab.com.au

Minelab Americas Inc

2777 Finley Rd, Unit 4
Downers Grove, IL 60515

USA

tel: +1 630 401 8150

fax: +1 630 401 8180

email: countermine@minelab.com.au

Minelab International Limited

Unit 207, Harbour Point Business Park
Little Island, Co. Cork

IRELAND

tel: +353 (0)21 423 2352

fax: +353 (0)21 423 2353

email: countermine@minelab.com.au

www.minelab.com